

HOÀNG THÁI

Sưu tầm và giới thiệu

# NHẬP MÔN THIẾT KẾ NỘI THẤT



THƯ VIỆN TRƯỜNG ĐHXD

**729**

**NHÀ**

**2005**

**TK02373**



**NHÀ XUẤT BẢN XÂY DỰNG**

HOÀNG THÁI

Sưu tầm và giới thiệu



# NHẬP MÔN THIẾT KẾ NỘI THẤT



TKN 4263/05

NHÀ XUẤT BẢN XÂY DỰNG  
HÀ NỘI - 2005

<i>Khái niệm về thiết kế nội thất</i>	<i>5</i>
<i>Các yếu tố của thiết kế nội thất</i>	<i>12</i>
<i>Phương pháp thiết kế và thể hiện nội thất</i>	<i>51</i>
<i>Một số ví dụ tiêu biểu</i>	<i>63</i>

# KHÁI NIỆM VỀ THIẾT KẾ NỘI THẤT

## NỘI THẤT VÀ KIẾN TRÚC

Thiết kế nội thất là một bộ phận cấu thành không thể chia cắt đối với thiết kế kiến trúc. Với không gian bên trong bị hạn chế bởi các cấu kiện kiến trúc, thiết kế kiến trúc được tiến hành để nhằm đáp ứng các nhu cầu vật chất và tinh thần của con người, còn thiết kế nội thất đồng nghĩa với thiết kế hoàn cảnh môi trường bên trong.

Có kiến trúc thì sẽ có nội thất, kiến trúc như cái vỏ ngoài của cái bình đựng, là một thực thể, nội thất chính là nội dung của cái bình đựng đó.

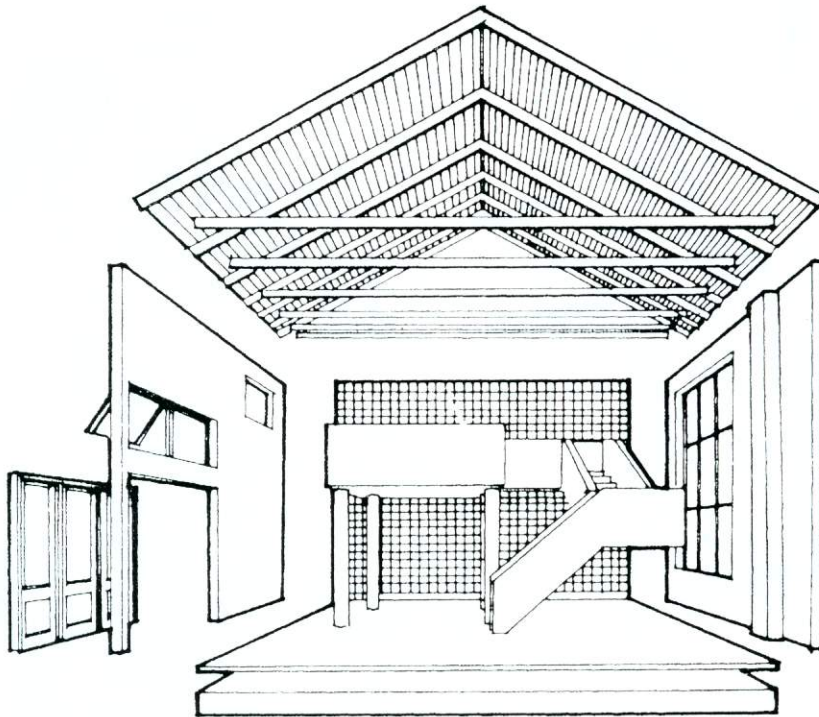

Phong cách của thiết kế nội thất chịu ảnh hưởng của môi trường địa lý và lịch sử nhân văn, chịu ảnh hưởng của vật liệu, kỹ thuật và kinh tế, và được thể hiện thành nhiều kiểu nội thất đa dạng. Nếu chia theo phân loại của hệ thống vật liệu và cấu tạo, thường có hệ thống nội thất do kết cấu gỗ tạo thành hoặc kết cấu đá tạo thành.

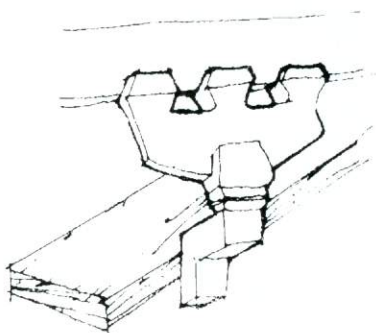
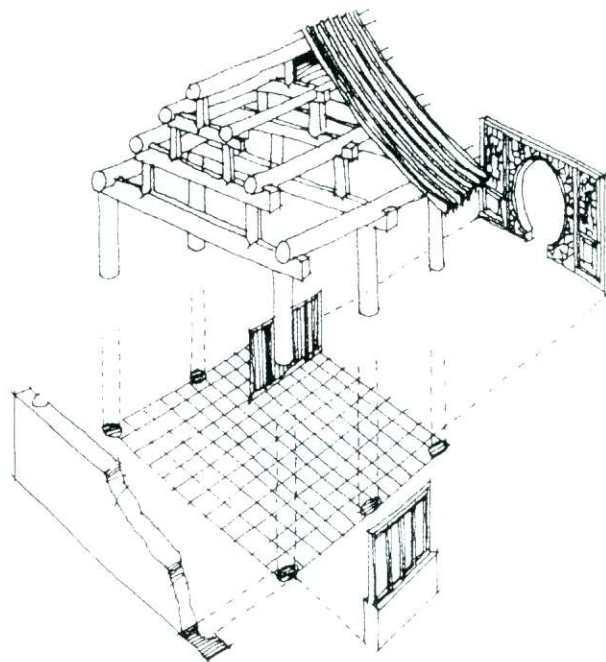
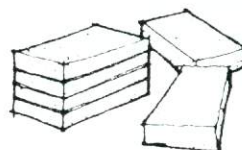
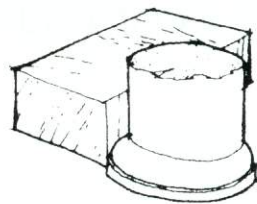
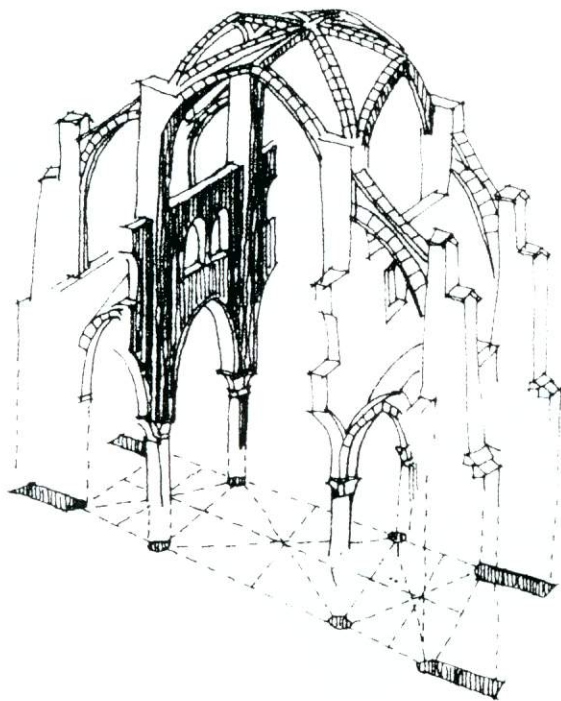

Chia theo tiến trình lịch sử văn hoá, có các phong cách sau đây:

1. Kiểu truyền thống Trung Quốc.

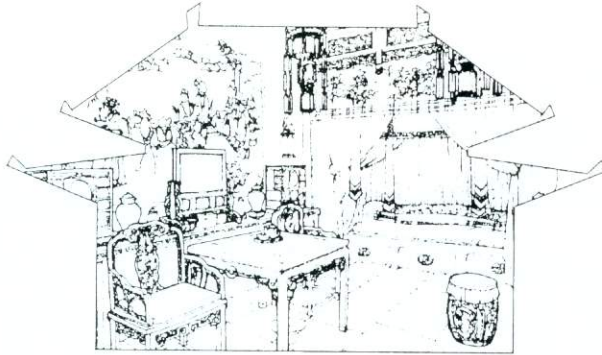

c. Kiểu Gô Tich

2. Phong cách truyền thống cổ điển phương tây

a. Kiểu Hy Lạp

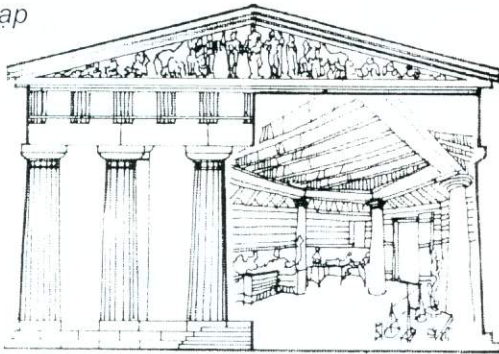

b. Kiểu La Mã

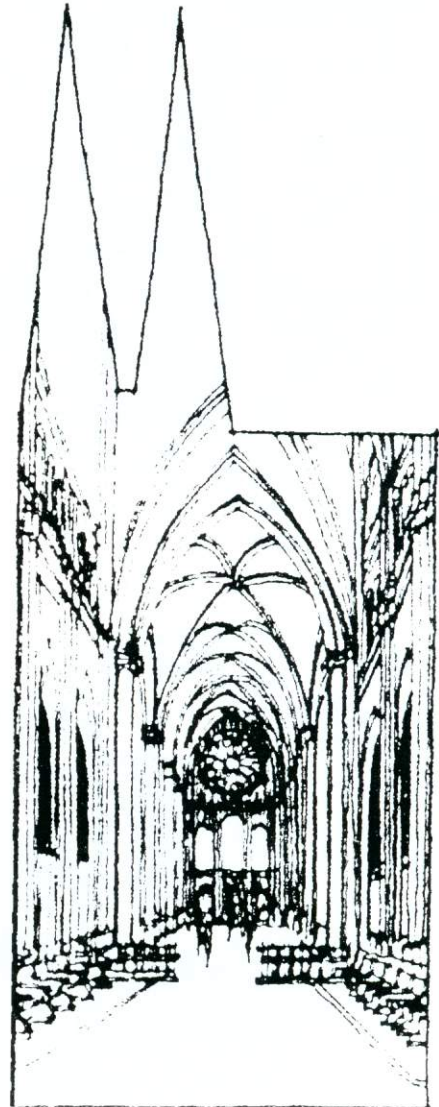
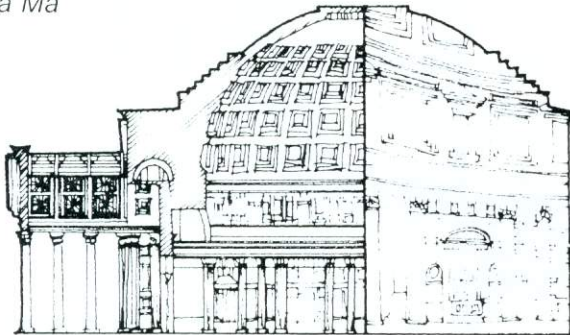

d) Kiểu Phục hưng

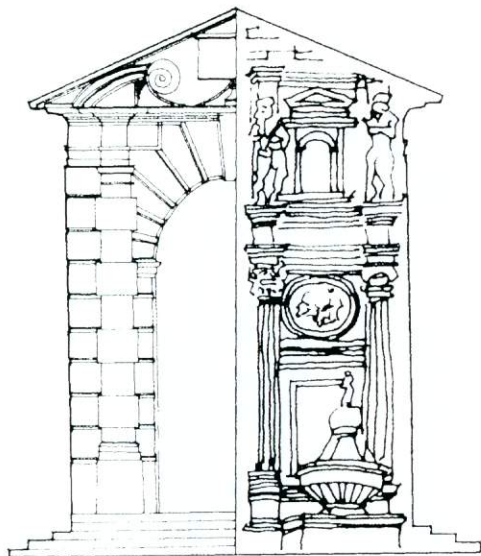

e) Kiểu Barốc

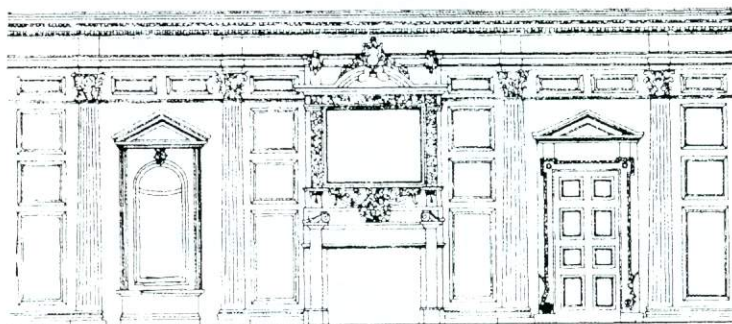

f) Kiểu Rôccôcô

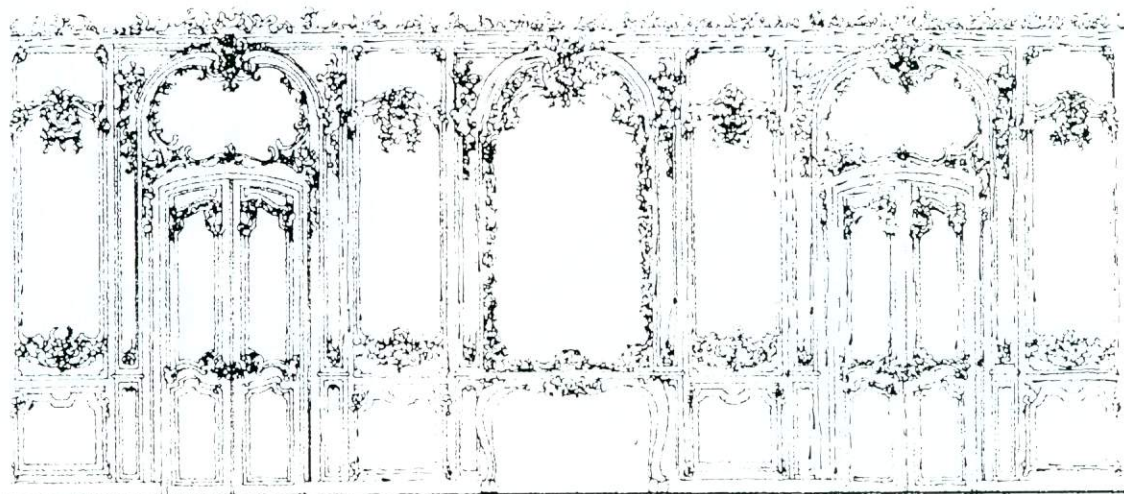

## 2. Phong cách cận hiện đại

a) Phong trào Ôrt Nouveau

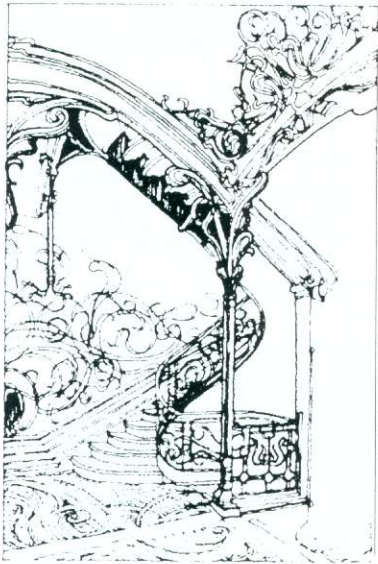

c) Kiểu hậu hiện đại

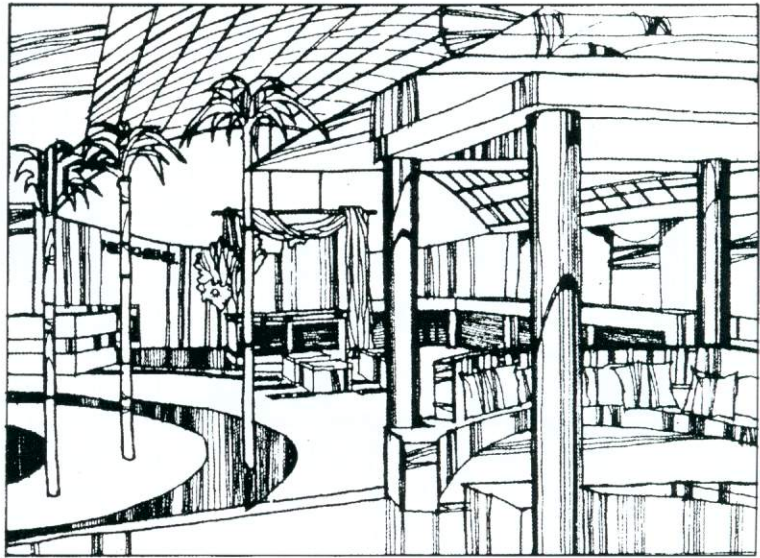

b) Kiểu hiện đại chủ nghĩa

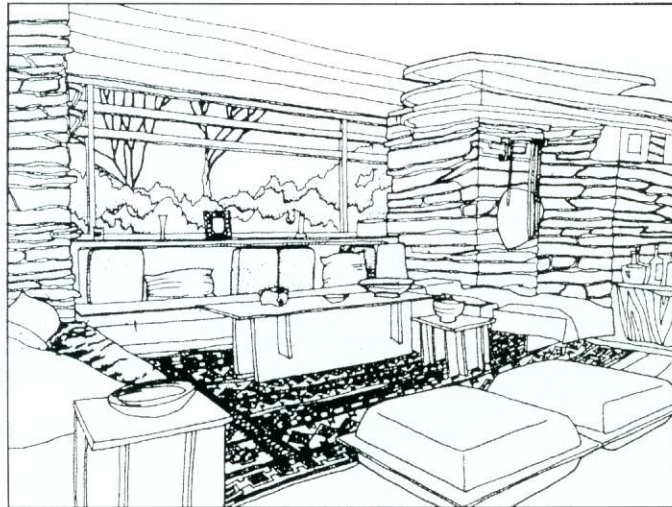

# LOẠI HÌNH NỘI THẤT

## 1. Không gian nhà ở



Phòng sinh hoạt chung

## 2. Không gian làm việc

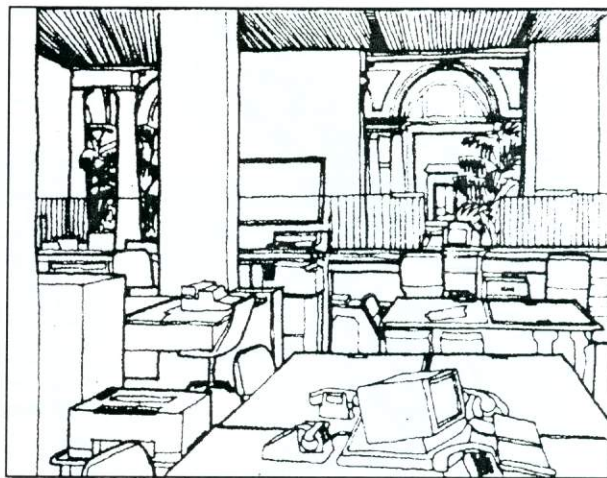

Phòng làm việc



Phòng ngủ

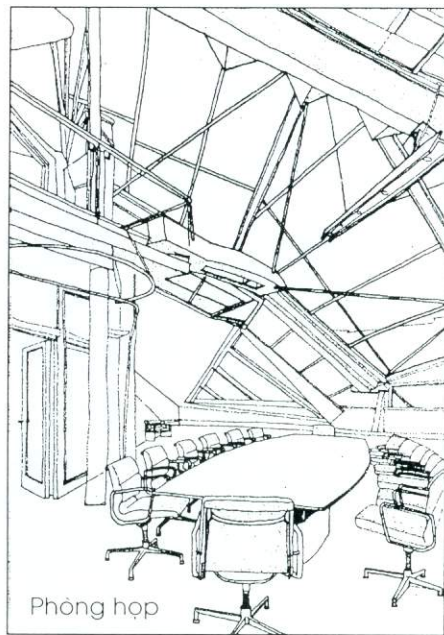

Phòng họp

### 3. Không gian công cộng

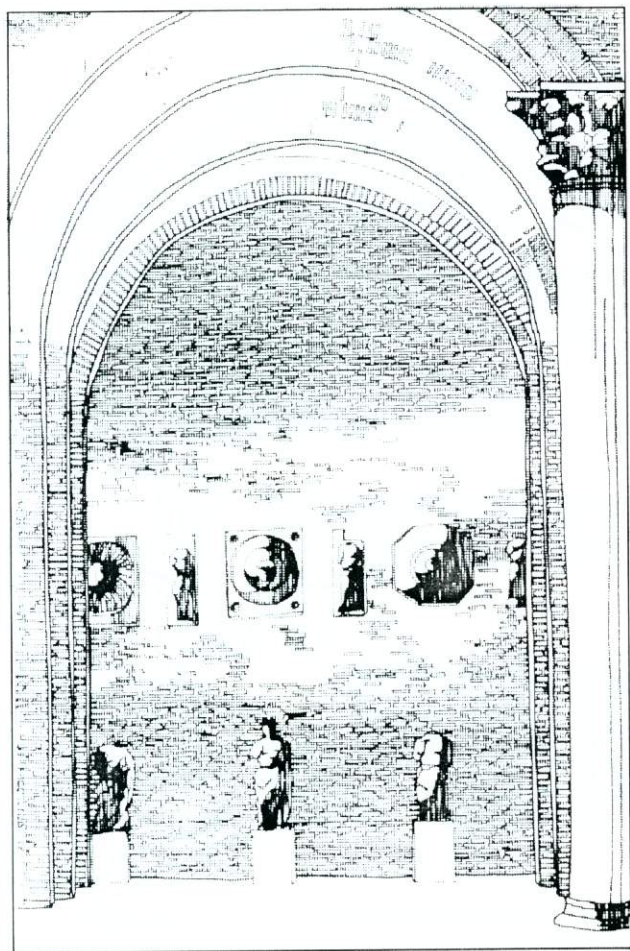

Bảo tàng nghệ thuật

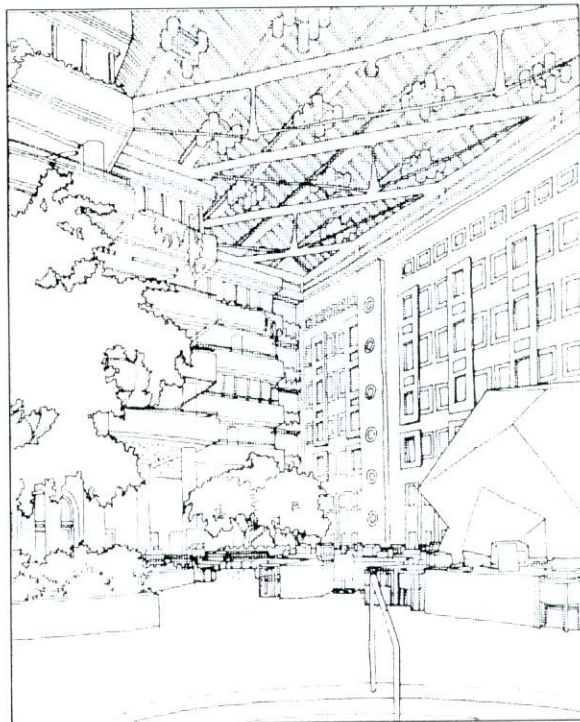

Đại sảnh

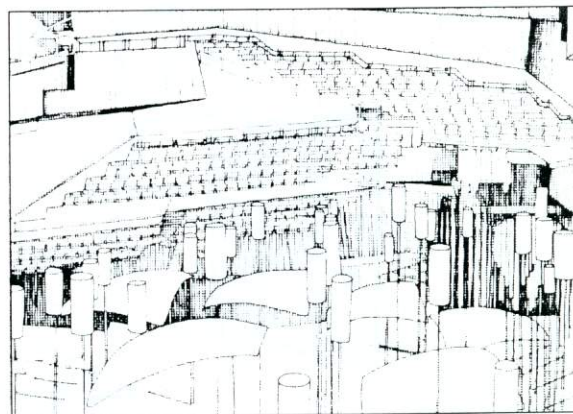

Phòng hòa nhạc

# CÁC YẾU TỐ CỦA THIẾT KẾ NỘI THẤT

## CẤU THÀNH CỦA NỘI THẤT

Không gian nội thất được giới hạn bởi bình diện nền, bình diện tường, bình diện trần và mái.

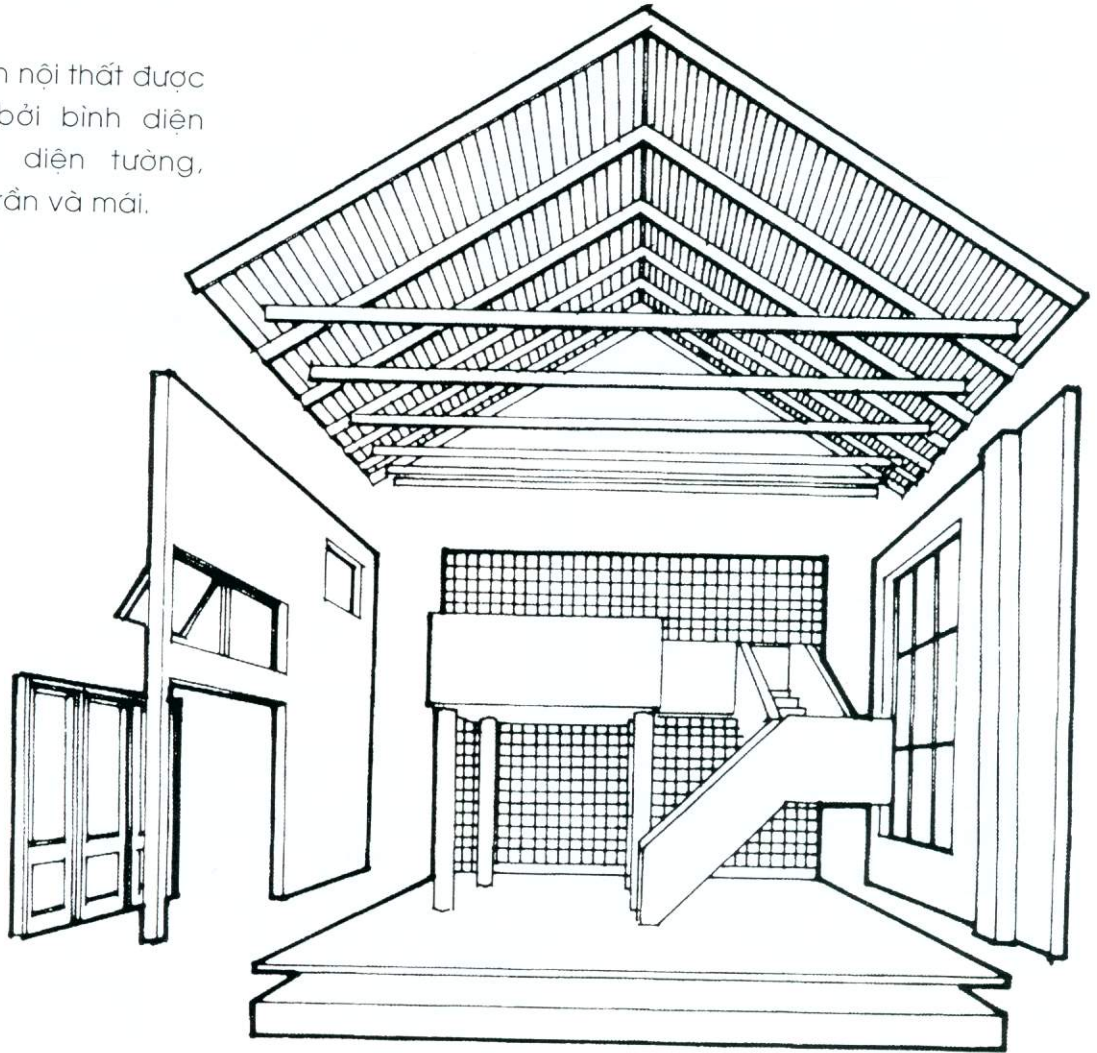

Nó bao gồm các loại sau đây:

1. Hệ thống không gian

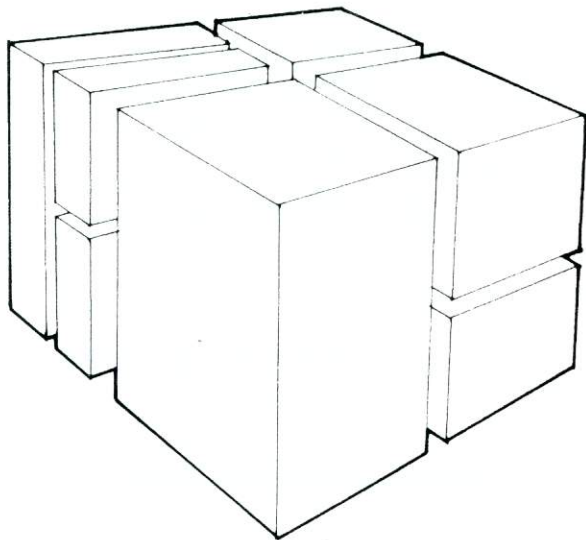

2. Hệ thống giao thông

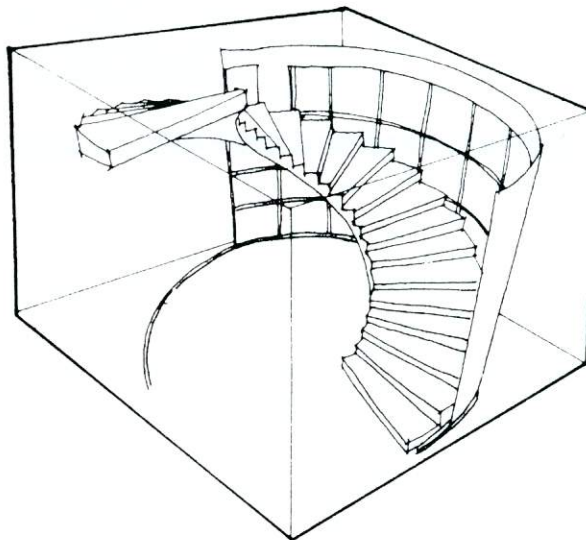

3. Hệ thống cấu tạo

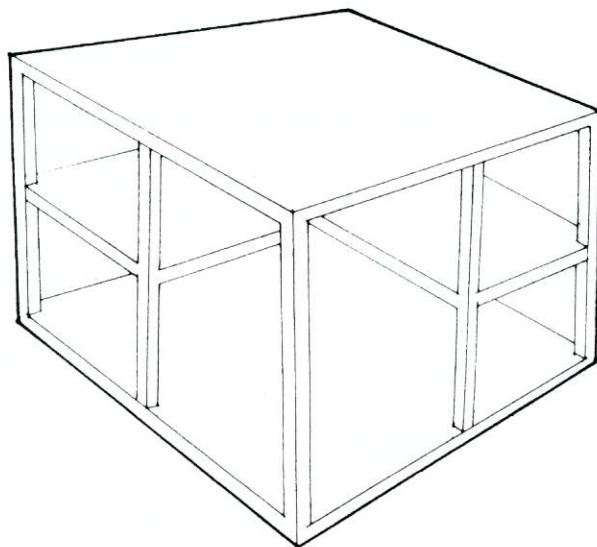

# CẤU TẠO CỦA NỘI THẤT

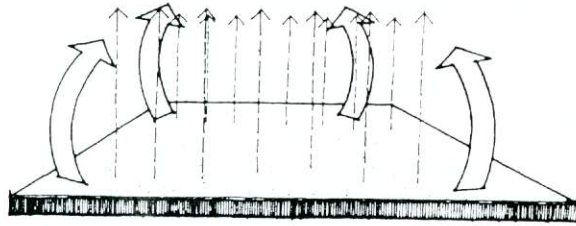

Sự giới hạn không gian của mặt đất

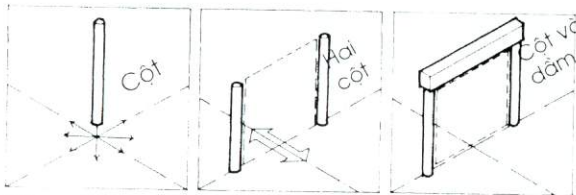
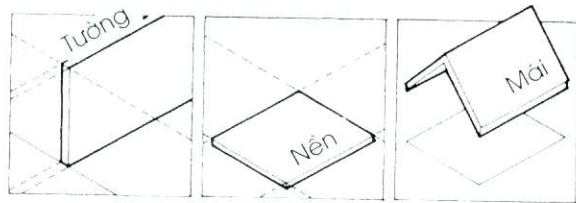

Các yếu tố giới hạn không gian nội thất là mặt đất, mặt tường, mái, dầm và cột.

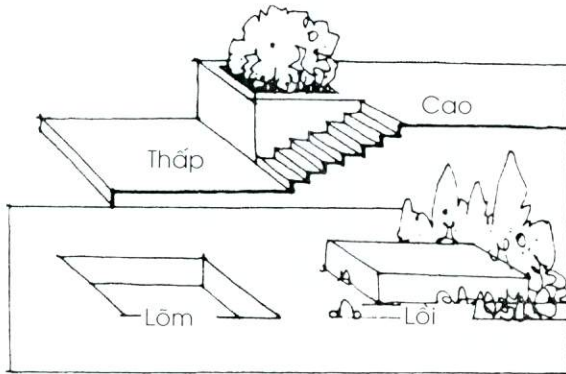

Một số loại bình diện nền

## 1. Bình diện nền

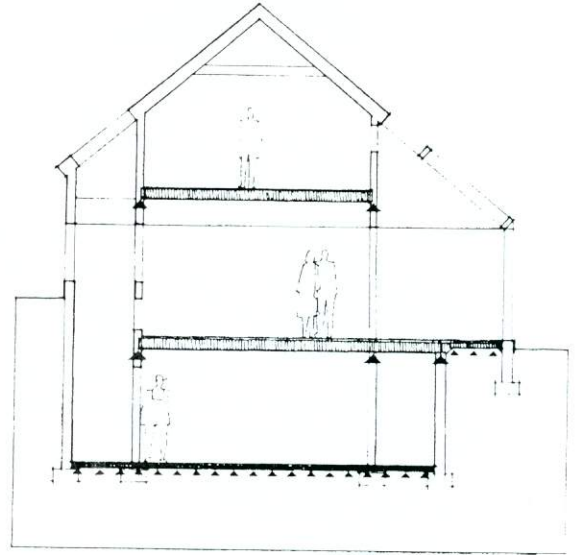

Hình thức của bình diện nền

## 2. Bình diện tường

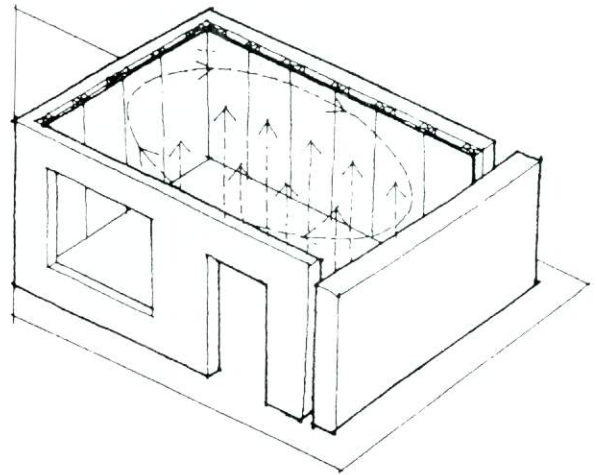

### 3. Trần và mái

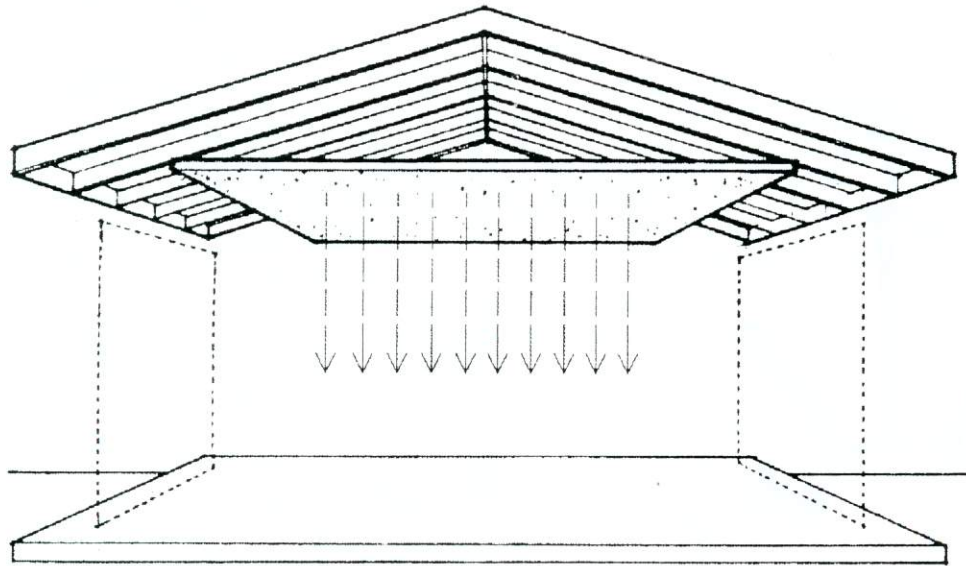

### 4. Cột và dầm

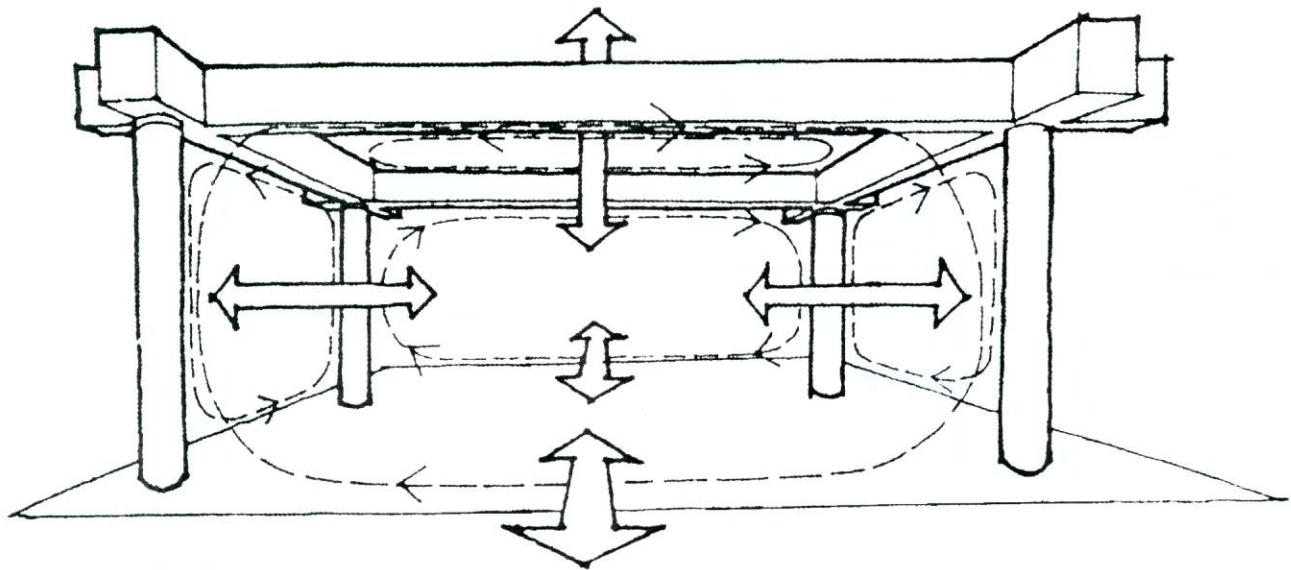

# THIẾT BỊ CỦA NỘI THẤT

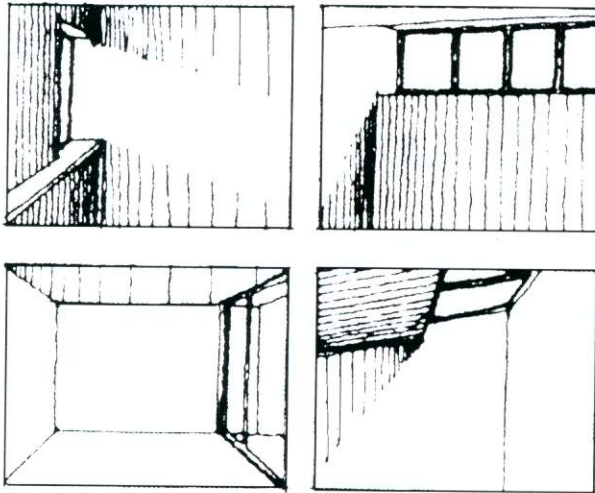
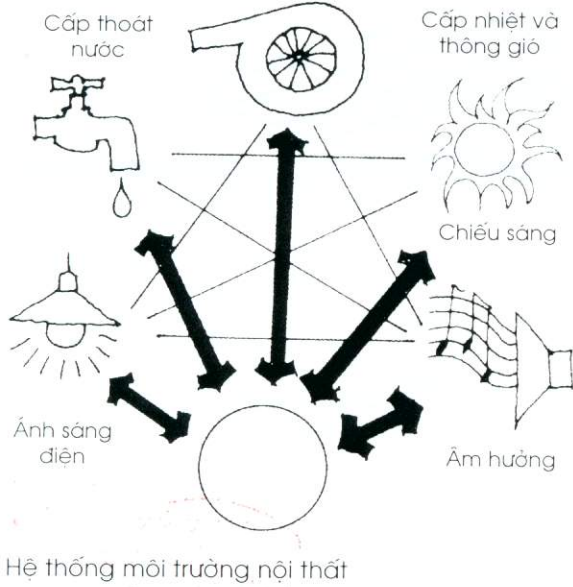

Mối liên hệ giữa lỗ cửa với chiếu sáng

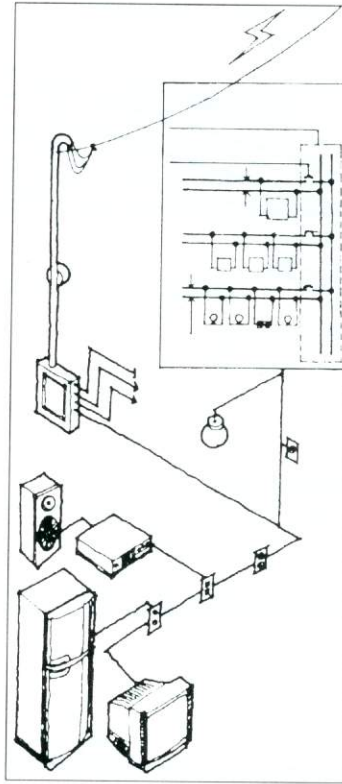

Hệ thống điện trong nội thất

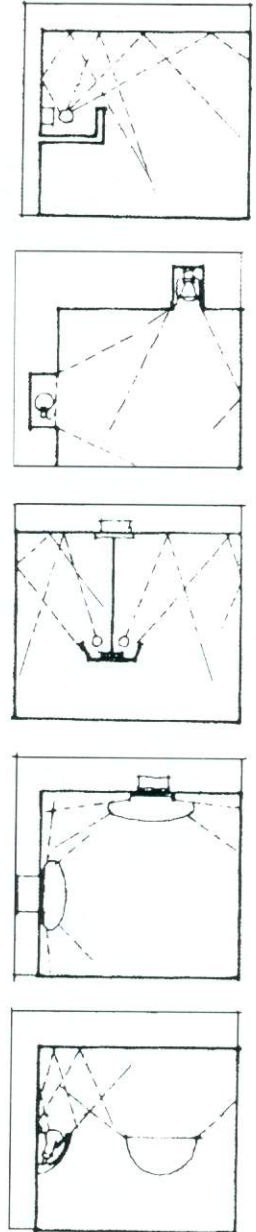

Các loại hình chiếu sáng

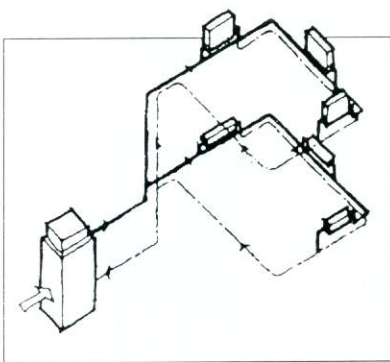

Hệ thống cấp nước nóng

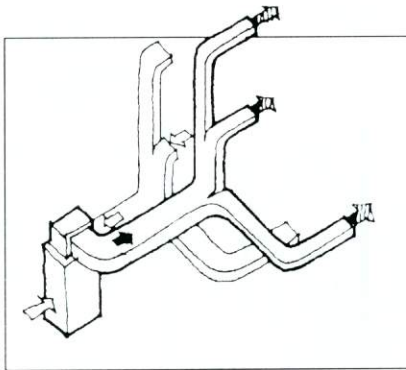

Hệ thống cấp nhiệt

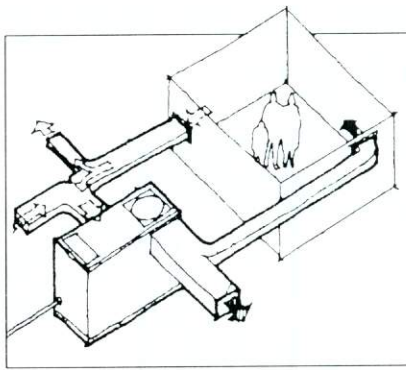

Hệ thống điều không

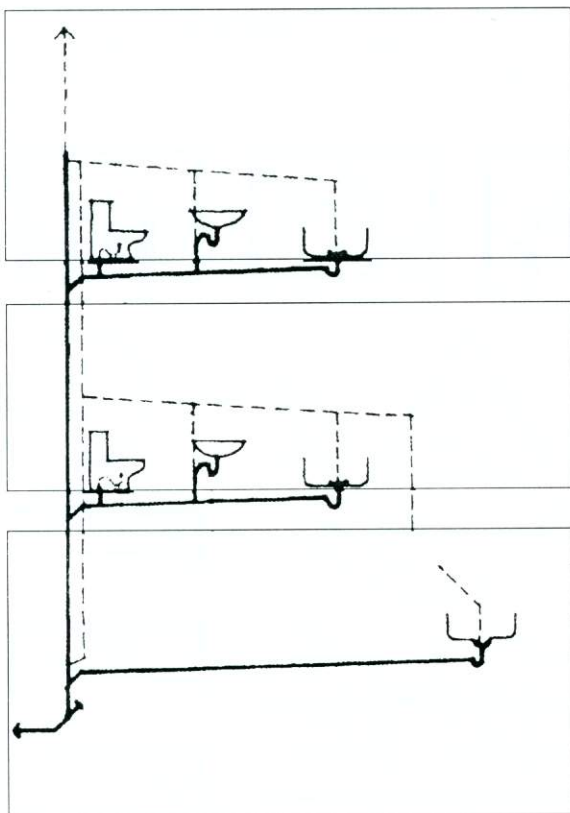

Hệ thống thoát nước

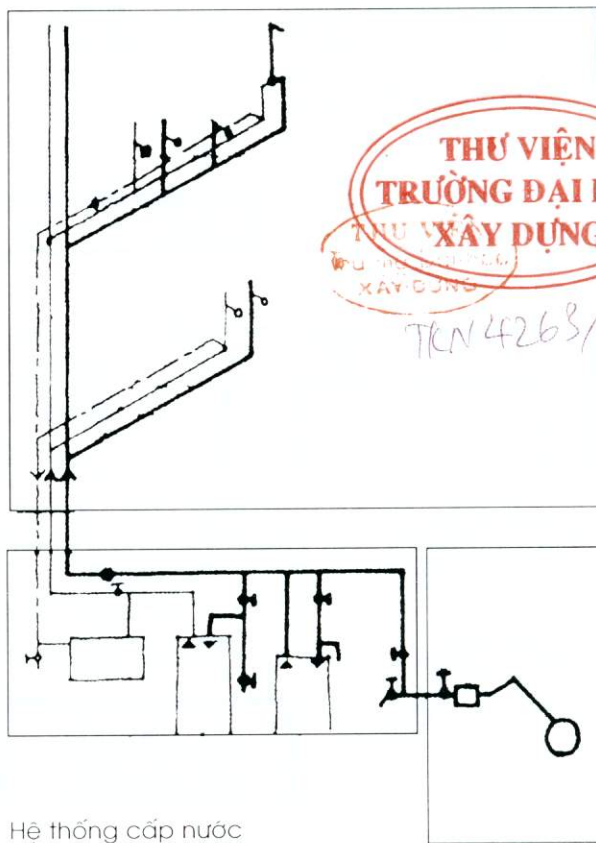

Hệ thống cấp nước

THƯ VIỆN  
TRƯỜNG ĐẠI HỌC  
XÂY DỰNG  
TKN 4268/05

# GIAO THÔNG TRONG NỘI THẤT

## CẦU THANG

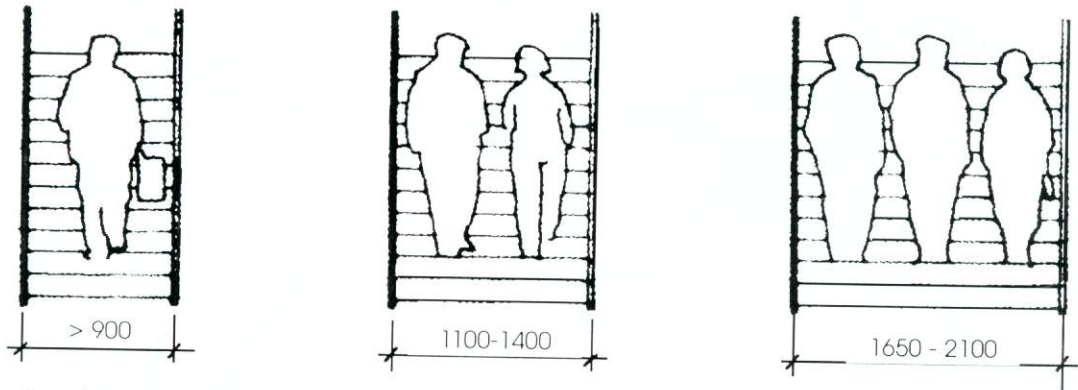

Độ rộng của cầu thang.

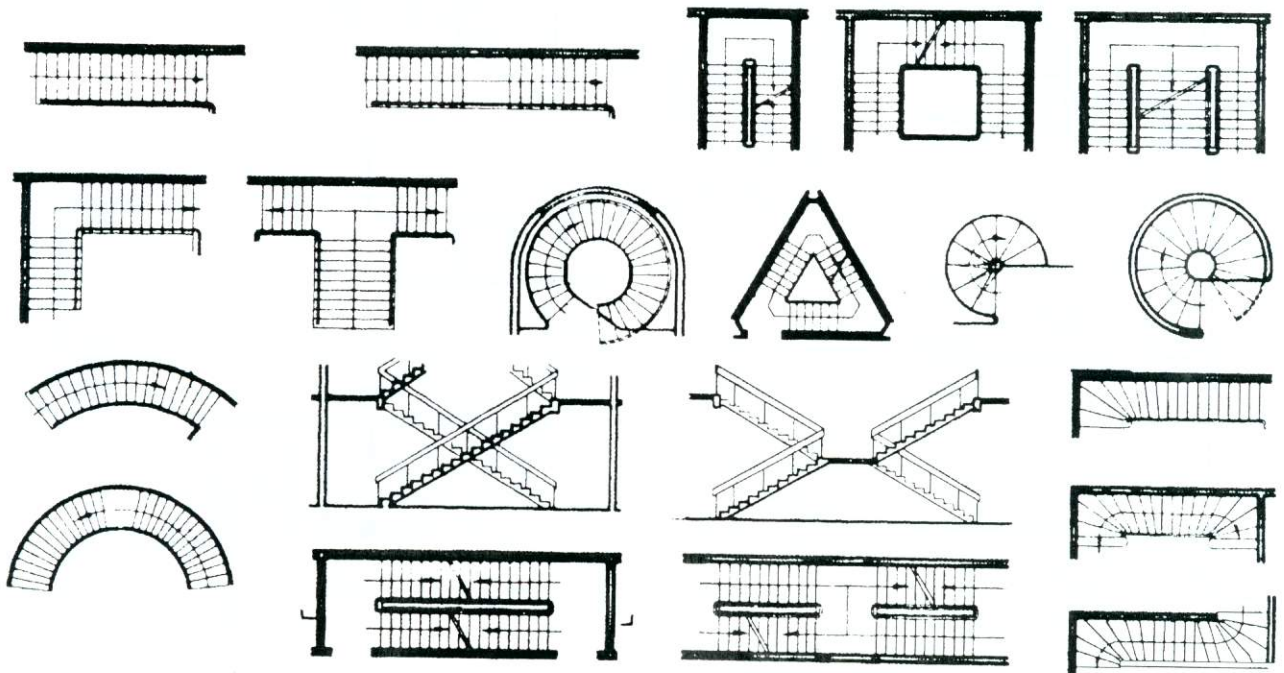

Hình thức mặt bằng của cầu thang

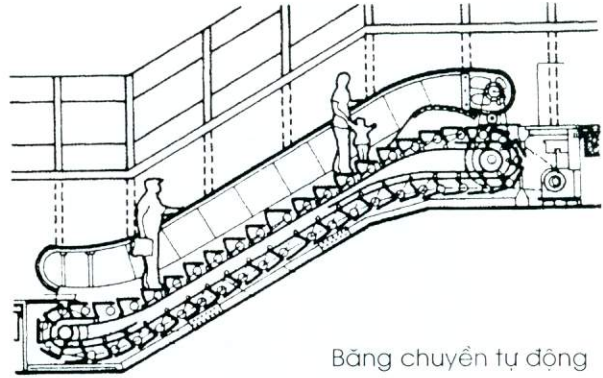
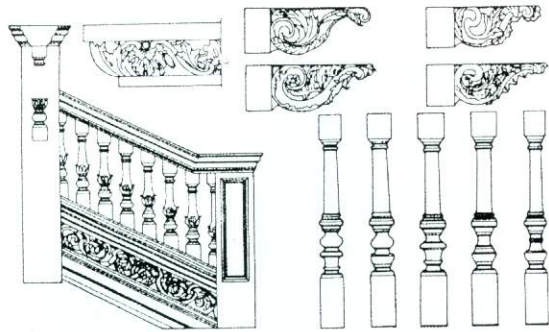

Băng chuyền tự động

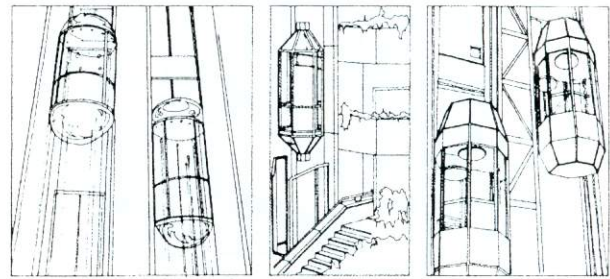
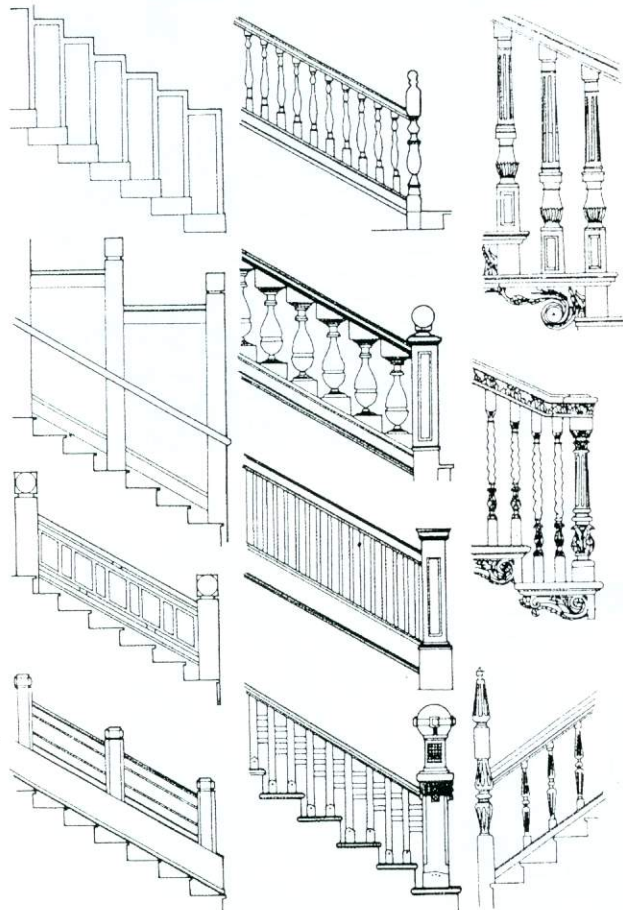

Thang máy con nhộng

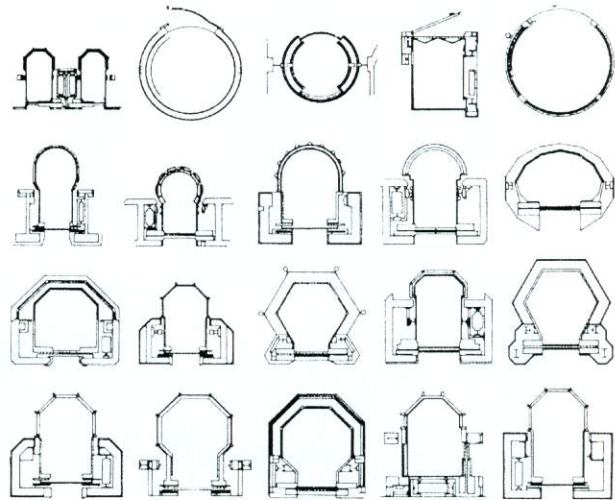

Mặt bằng thang máy con nhộng

Các kiểu lan can

# THIẾT KẾ NỘI THẤT

## NỘI DUNG THIẾT KẾ

### 1. Thiết kế môi trường không gian

Thiết kế hình tượng tự giác không gian

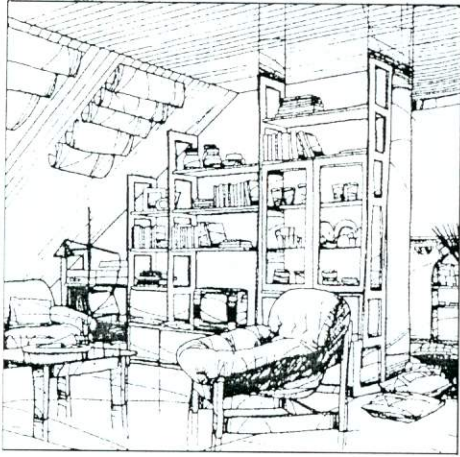

### 2. Thiết kế trang trí

Sự cấu thành của không gian

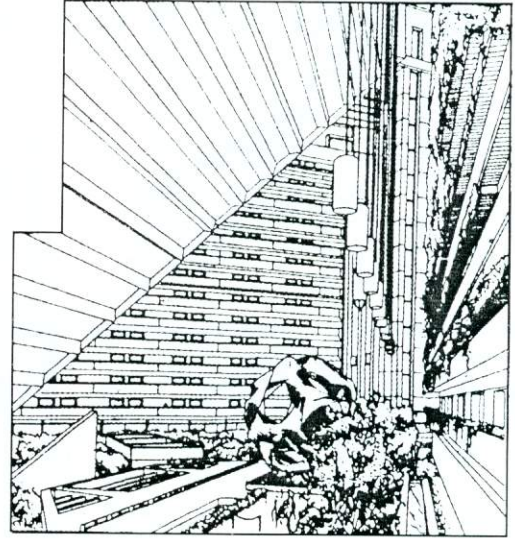

Thiết kế hệ thống môi cảnh không gian

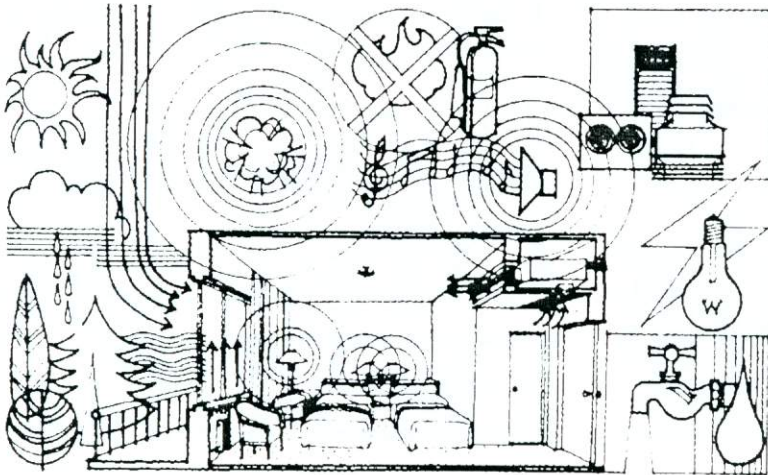

Màu sắc và chất cảm

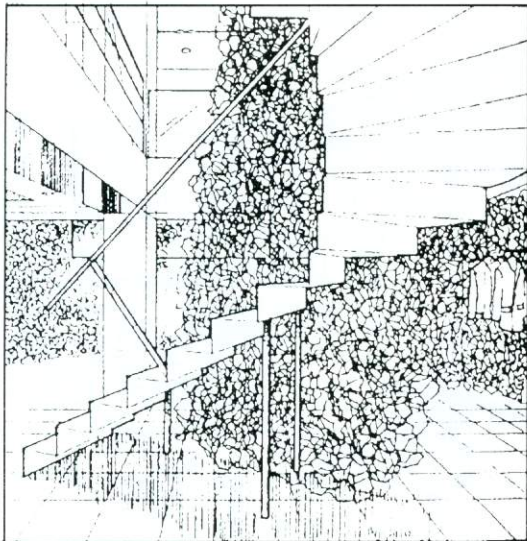

Tổ chức trang trí đồ họa

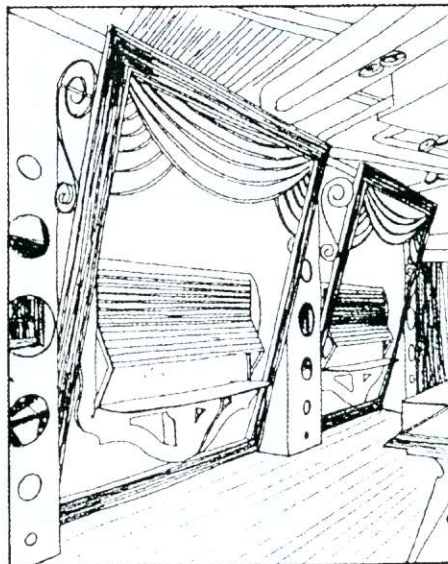

### 3.Thiết kế bố cục trang trí

Các bình diện đã hoàn thiện

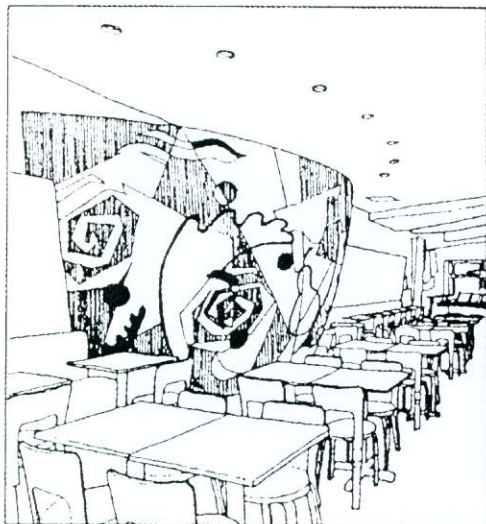

Các đồ vật hoạt động

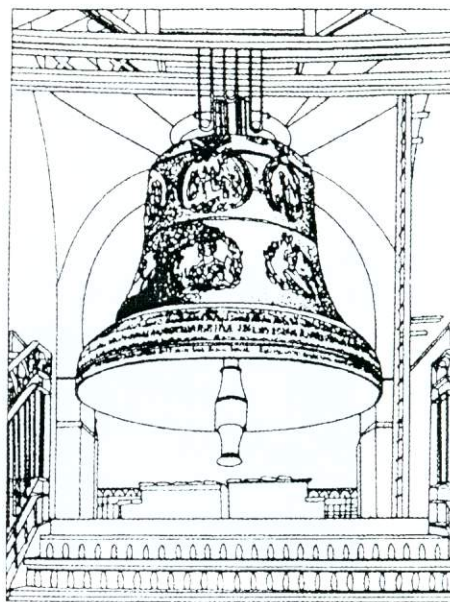

#### 4. Thể hiện thiết kế

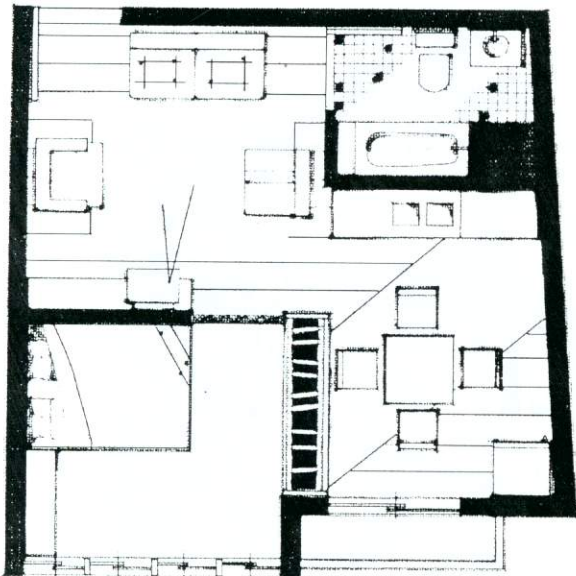

Bản vẽ

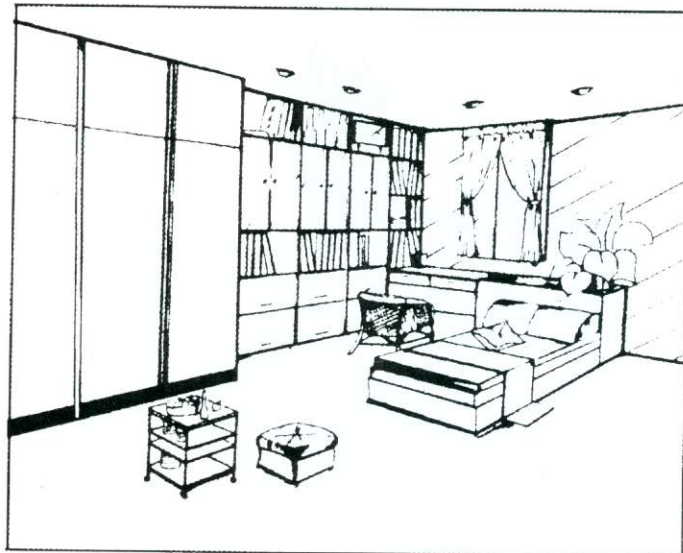

Phối cảnh

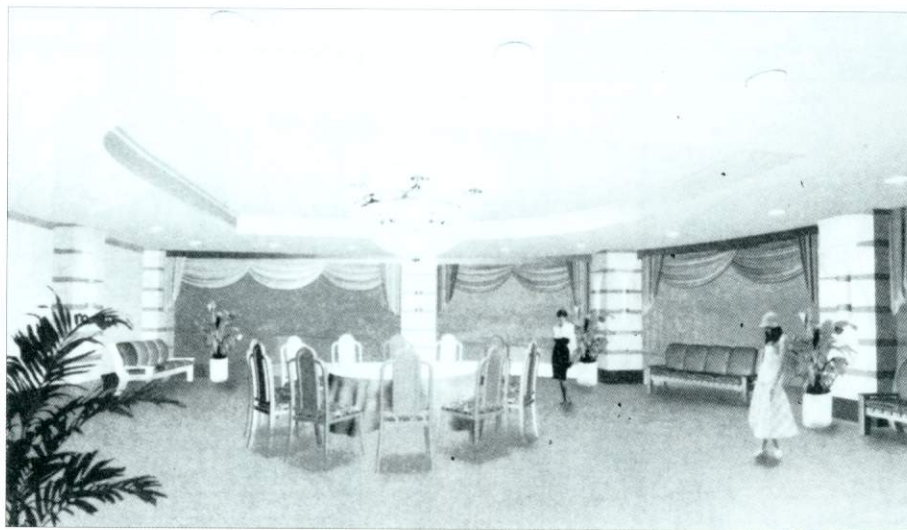

Các bản vẽ biểu hiện hiệu quả

# HÌNH ẢNH KHÔNG GIAN NỘI THẤT

## HÌNH ẢNH KHÔNG GIAN

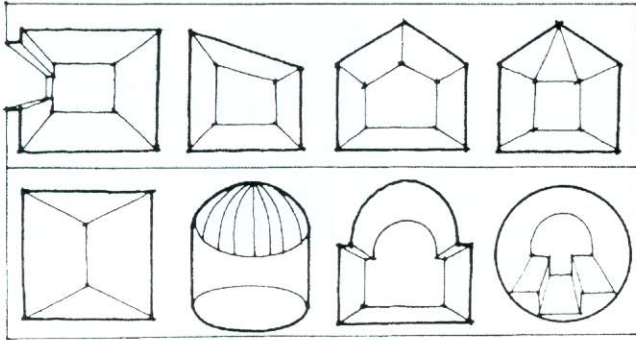
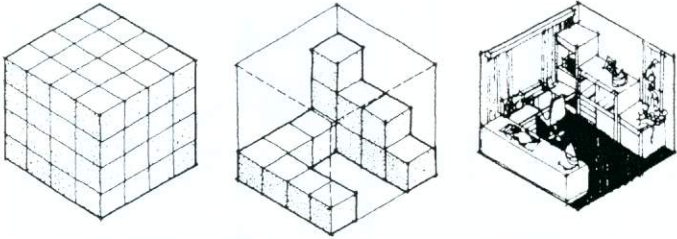

## PHÂN CẮT KHÔNG GIAN

### 1. Phân cắt

#### Phân cắt tuyệt đối

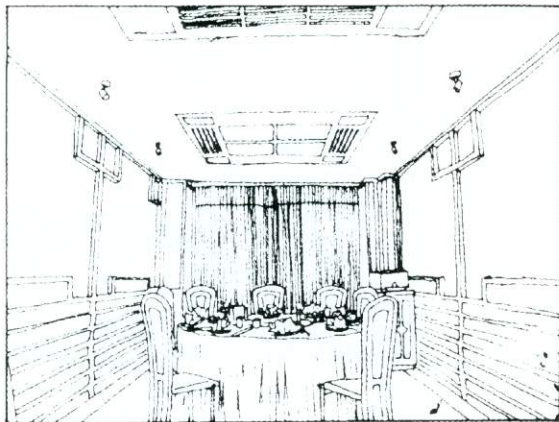

#### Phân cắt tương đối

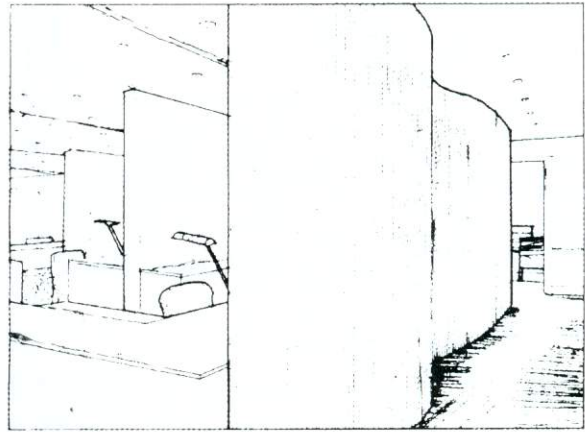

#### Phân cắt phi thực thể

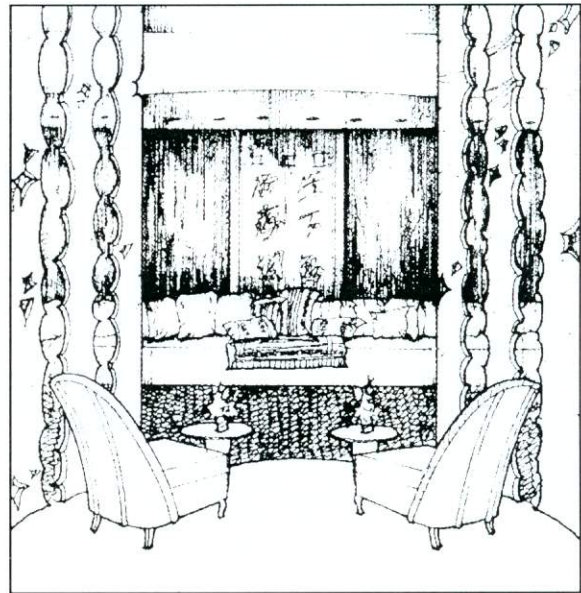

## Các phương pháp phân cắt không gian điển hình

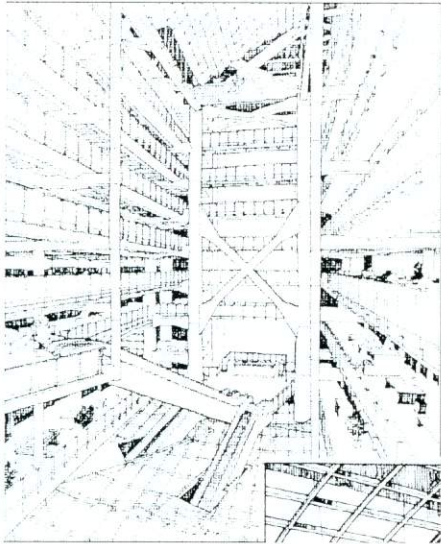

Phân cắt bằng kết cấu kiến trúc và hệ cấu trúc trang trí

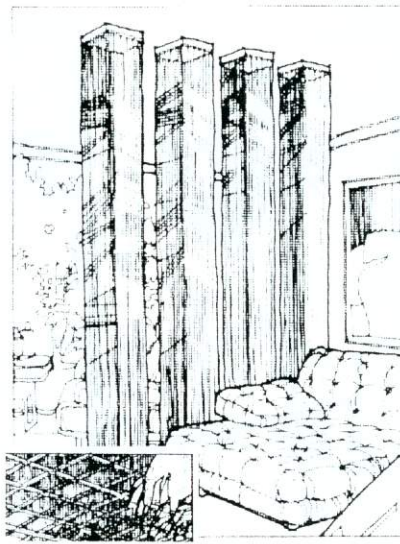

Phân cắt bằng vật liệu chất cảm và chiếu sáng

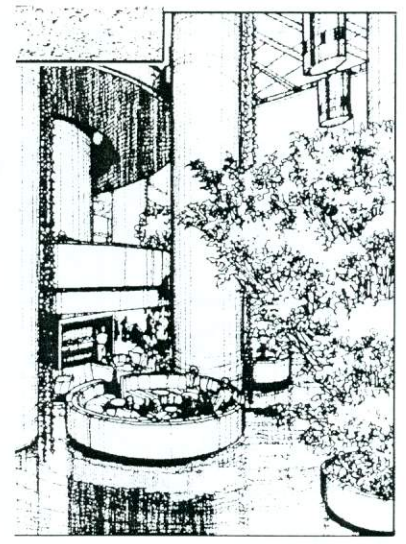

Phân cắt bằng mặt nước và cây xanh

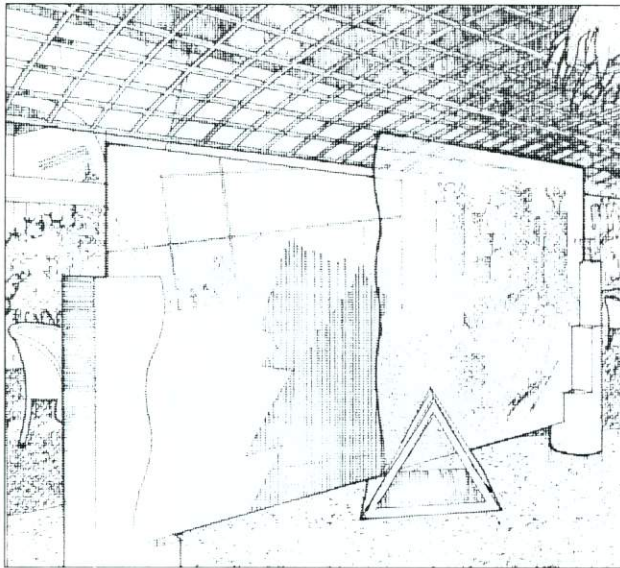

Phân cắt bằng cách ly

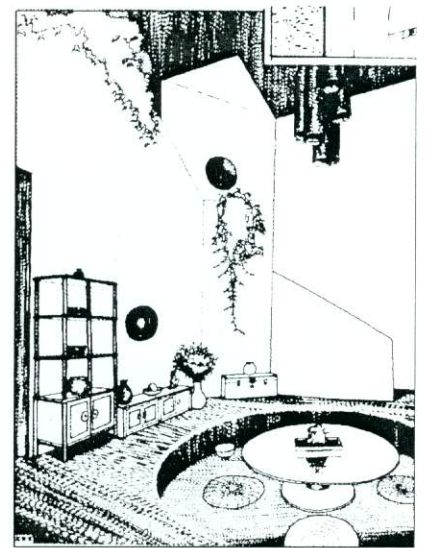

Phân cắt bằng các bình diện lõm lõm và bình diện hạ thấp hoặc nâng cao

## 2. Tổ hợp

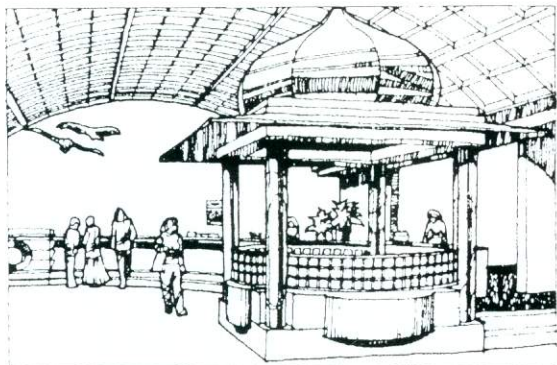

Tổ hợp kiểu bao quát

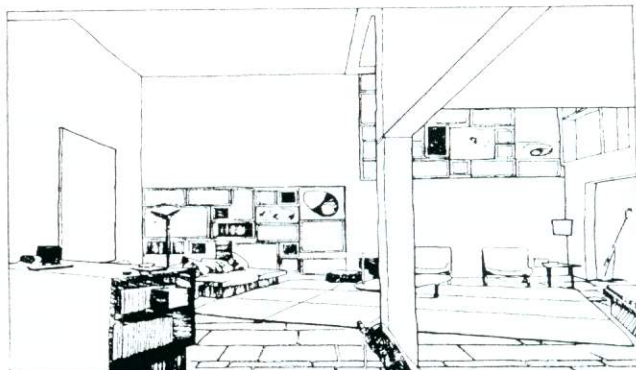

Tổ hợp kiểu quá độ

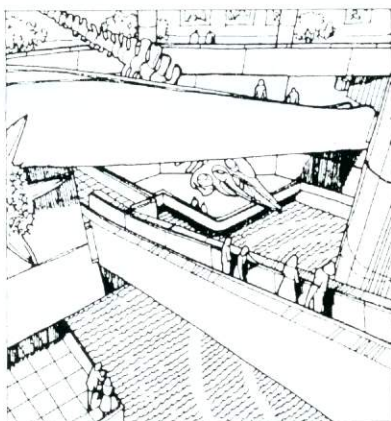

Tổ hợp kiểu hoà nhập

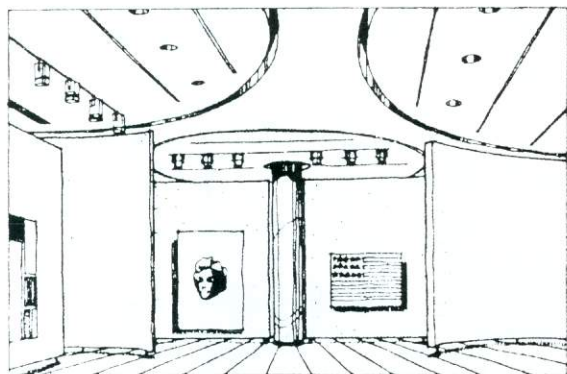

Tổ hợp kiểu nối tiếp



Tổ hợp kiểu tổng hợp

TỶ XÍCH

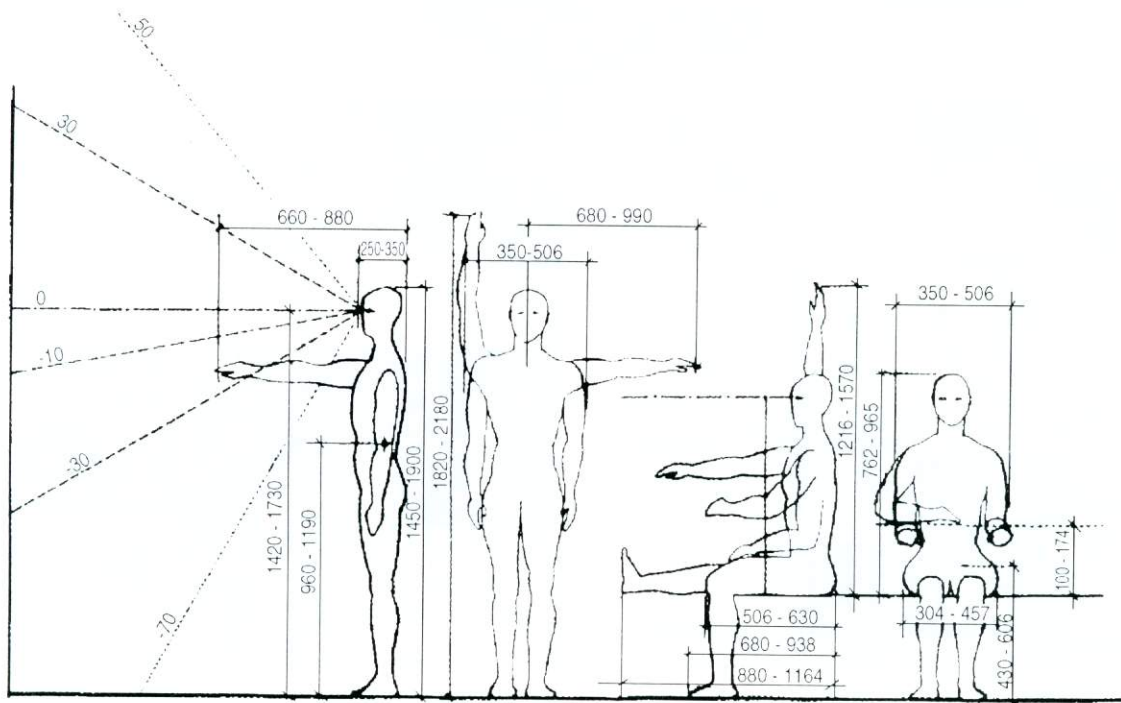
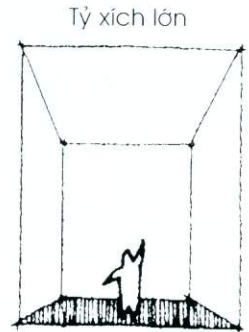
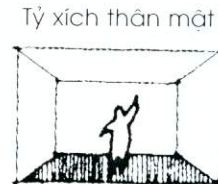
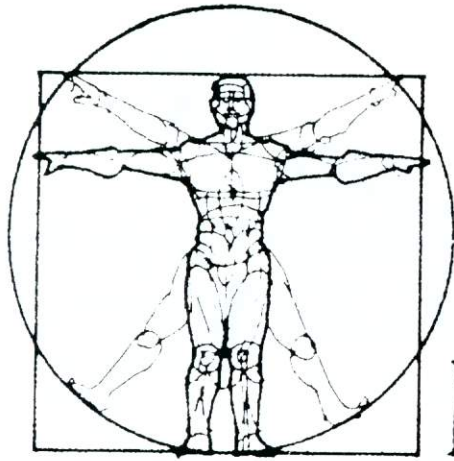

# TÂM LÝ KHÔNG GIAN

## 1. Tỷ xích tâm lý của hành vi con người

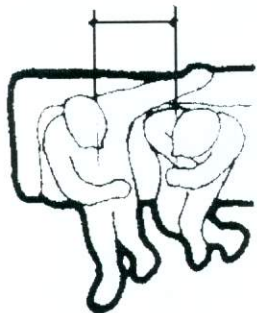

Tỷ xích thân mật

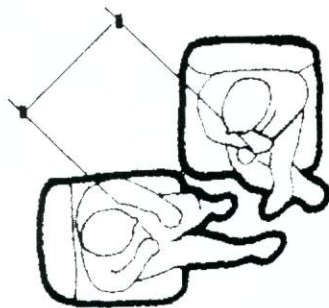

Tỷ xích riêng tư

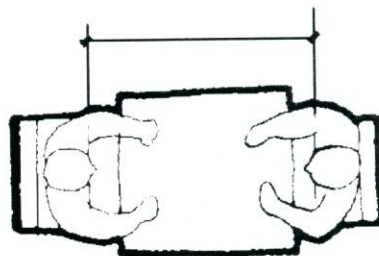

Tỷ xích xã giao (gần)

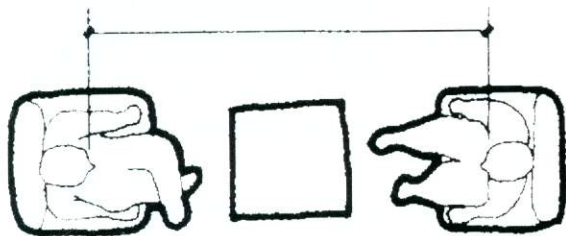

Tỷ xích xã giao (xa)

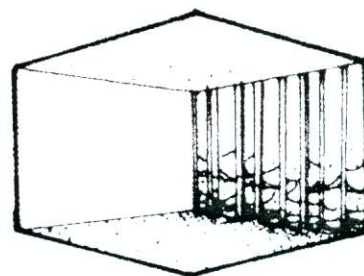

Yên tĩnh

## 2. Ảnh hưởng của cảnh quan đối với tâm lý hành vi (xúc giác)

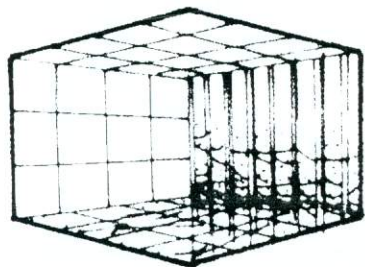

Có ý thức rõ ràng

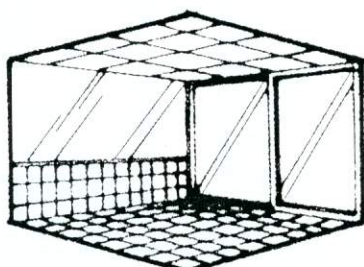

Sáng sủa, hoa lệ

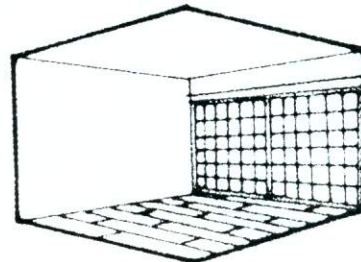

An toàn

# TRANG TRÍ CÁC BÌNH DIỆN KHÔNG GIỚI NỘI THẤT

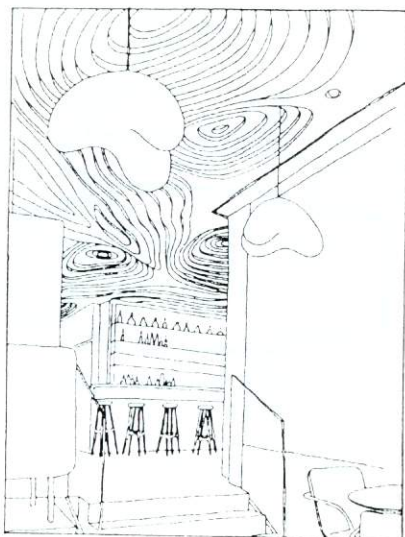

Dùng kết cấu và vật liệu

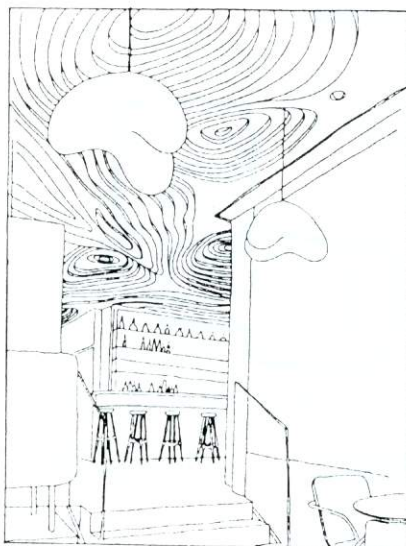

Dùng sự quá độ của hình khối

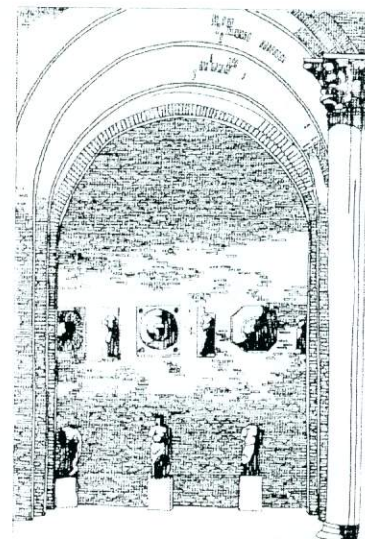

Dùng chất cảm và ánh sáng



Dùng màu sắc và trang trí đồ họa

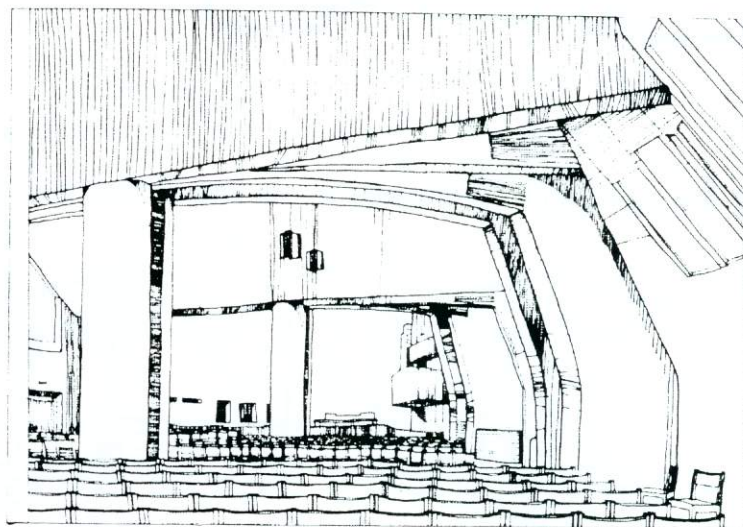

Dùng sự biến hoá của tầng lớp

# QUY TẮC XỬ LÝ THẨM MỸ

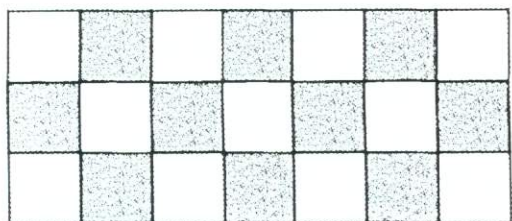

Tương phản và thống nhất

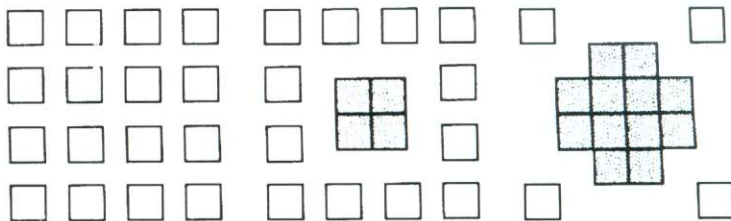

Chủ yếu, thứ yếu và trọng điểm

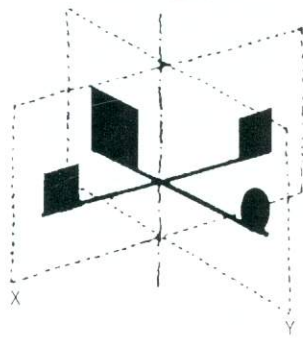

Cân bằng và ổn định

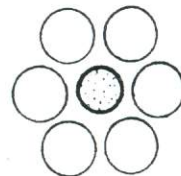
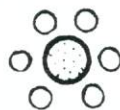
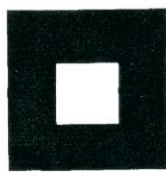
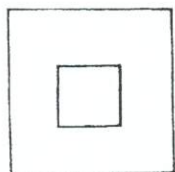

Tương phản và vị sai

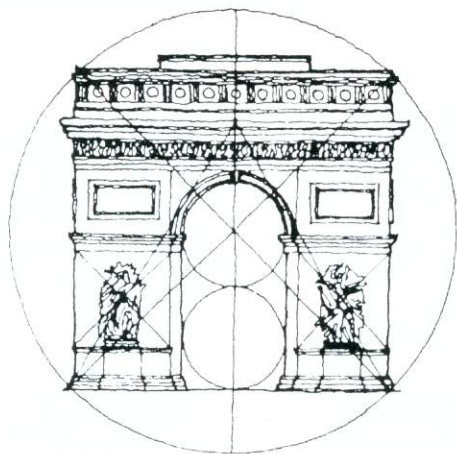

Tỷ lệ và tỷ xích



Vấn luật và nhịp điệu

# TRANG TRÍ TRẦN THIẾT NỘI THẤT

## TRANG TRÍ MẶT TƯỜNG

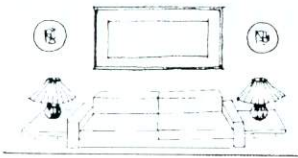
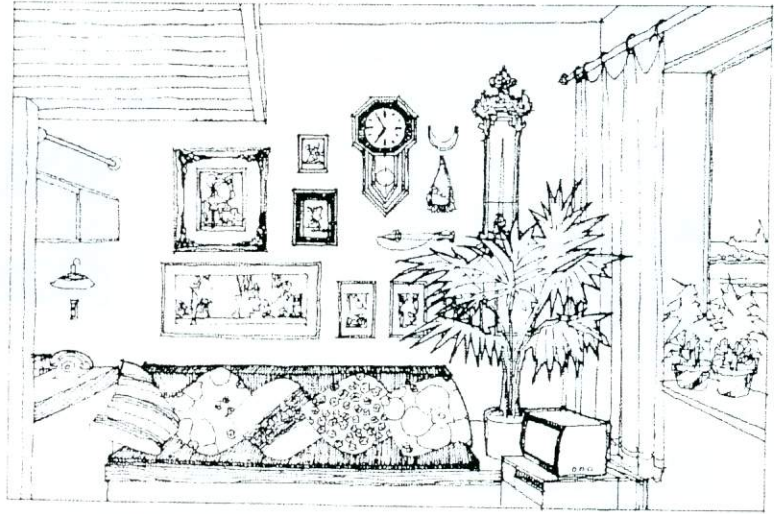
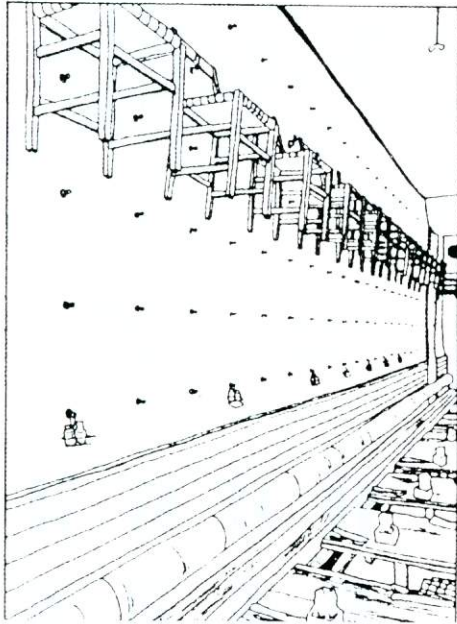

Kiểu đối xứng

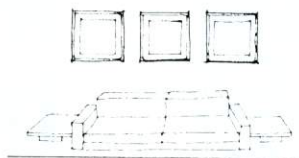

Kiểu tiết tấu

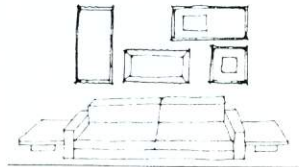

Kiểu tự do

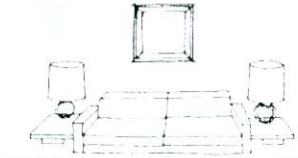

Kiểu trung tâm

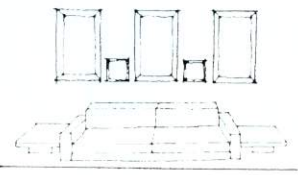

Kiểu nhịp điệu

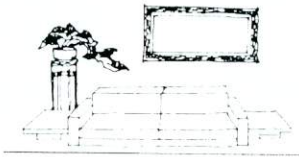

Kiểu cân bằng

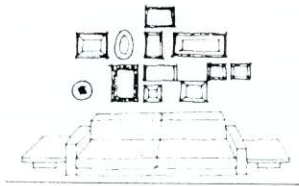

Kiểu phân tán

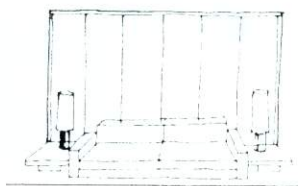

Kiểu tranh tường

# BỐ TRÍ ĐỒ GỖ

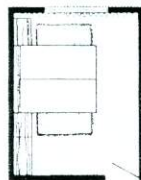
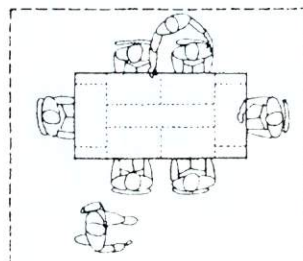
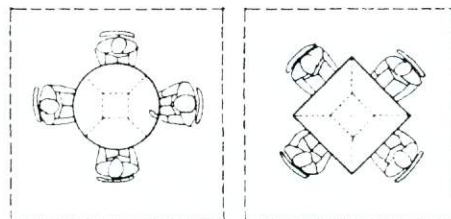
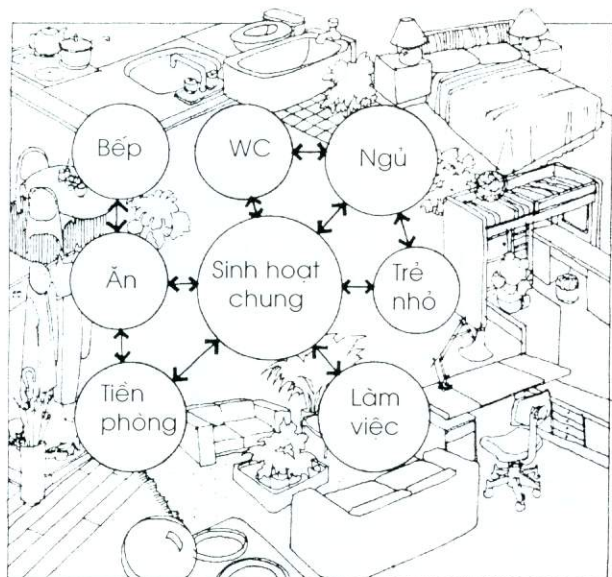

Phòng ngủ

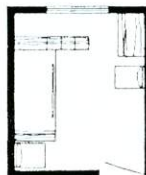
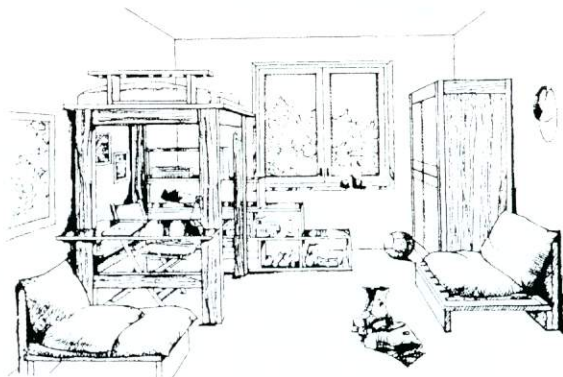

Phòng trẻ nhỏ

## LỰA CHỌN HÀNG DỆT CHO NỘI THẤT

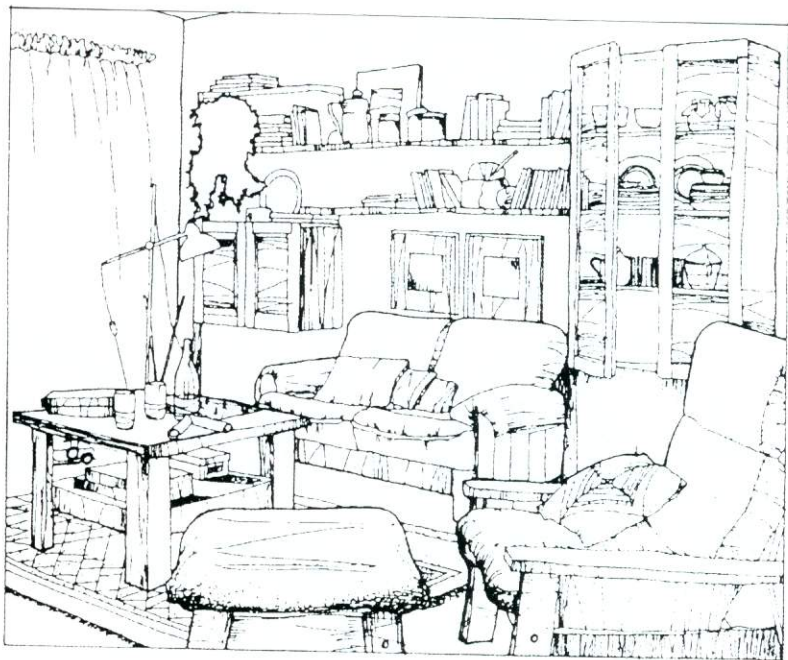

## SẮP XẾP ĐỒ VẬT

Bao gồm việc bố trí các dụng cụ, các đồ vật, các tác phẩm nghệ thuật, cây xanh.

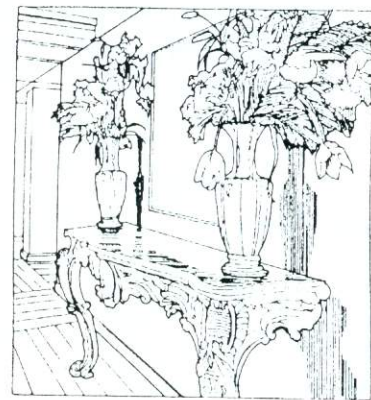
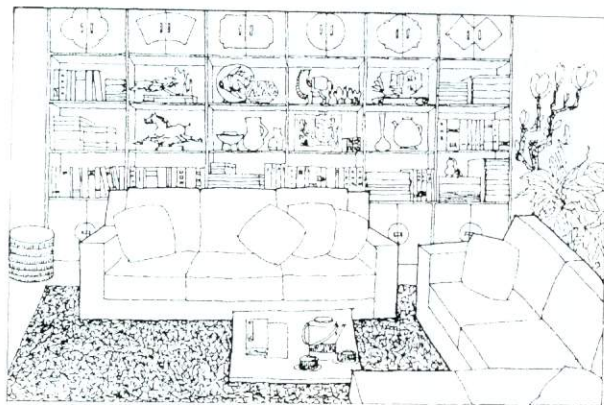

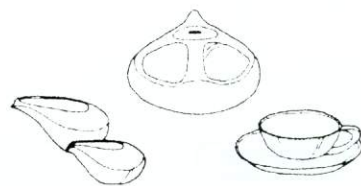
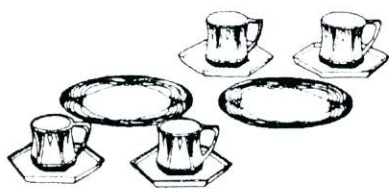
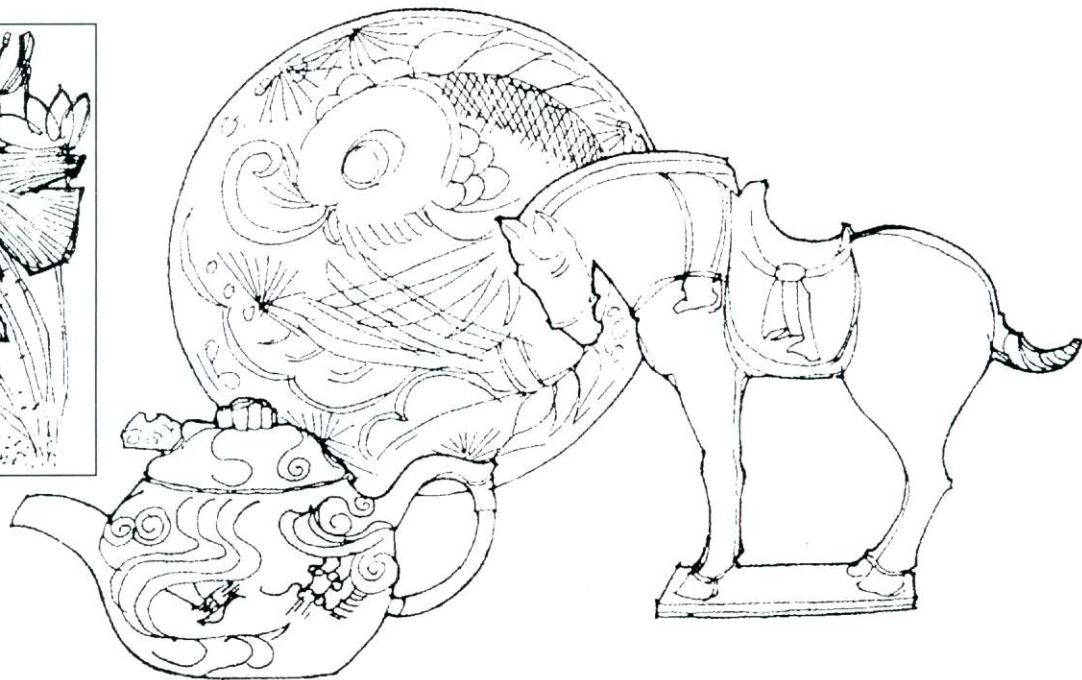

# ĐỒ GỖ, BÀN GHẾ GIƯỜNG TỦ

PHONG CÁCH ĐỒ GỖ

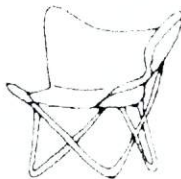
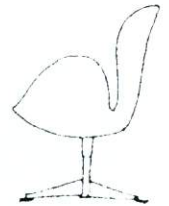
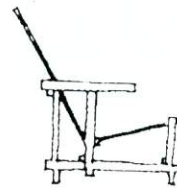
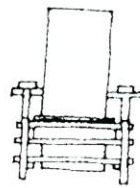
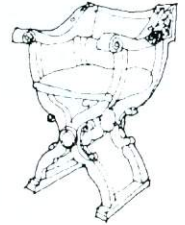
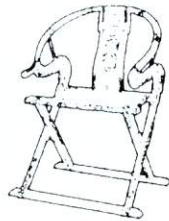
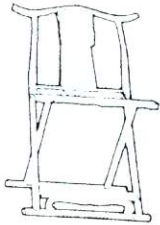
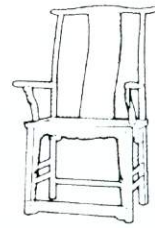
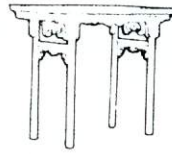
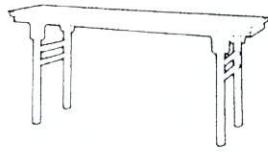
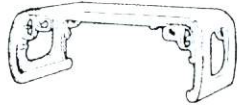

# KÍCH THƯỚC ĐỒ GỖ

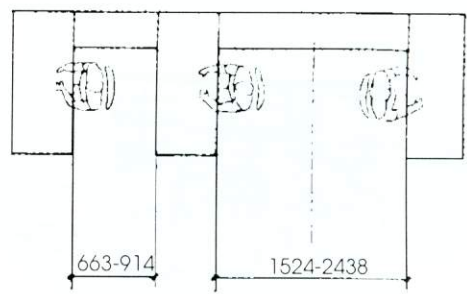
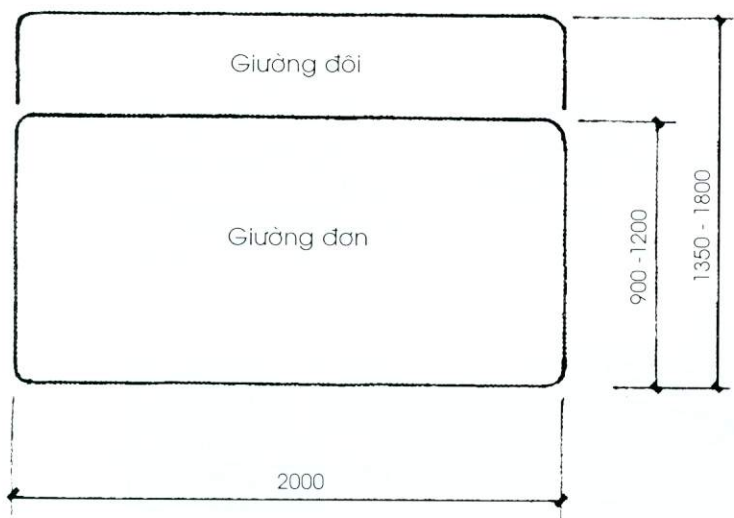
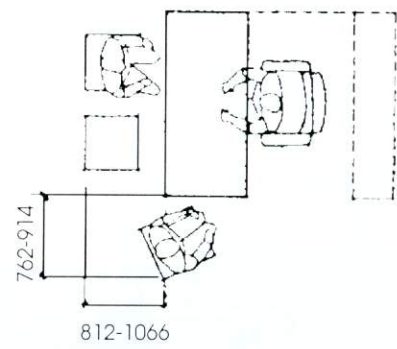
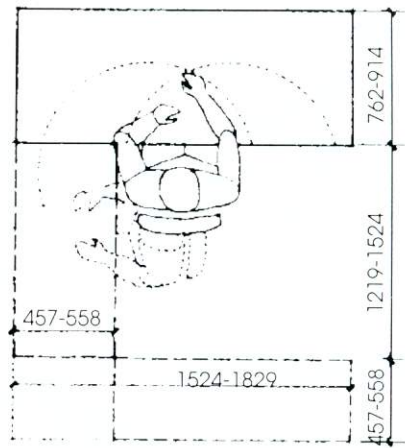
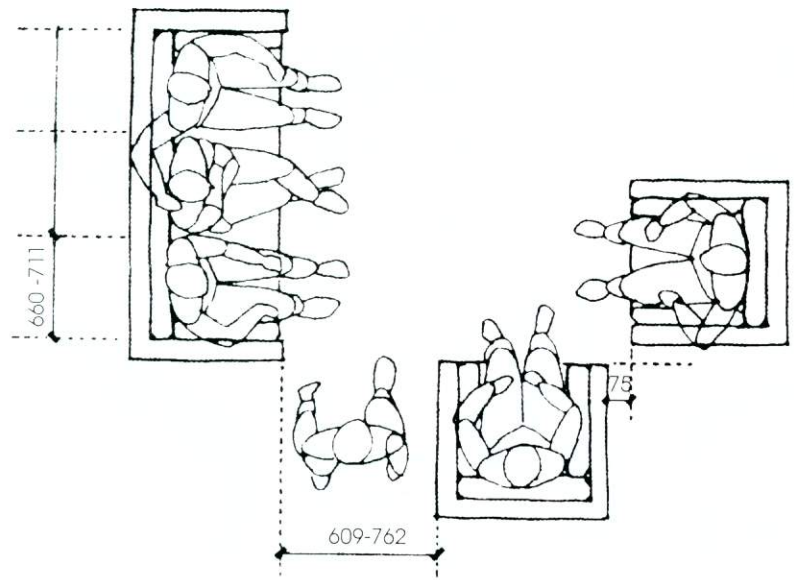

# PHÂN LOẠI ĐỒ GỖ

## Ghế

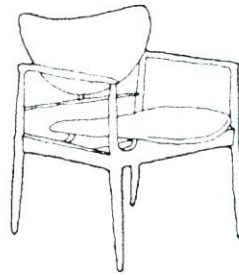

## Sô pha

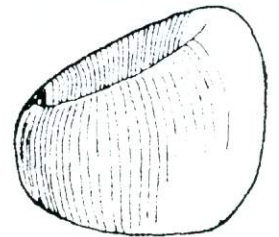
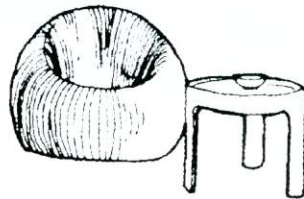
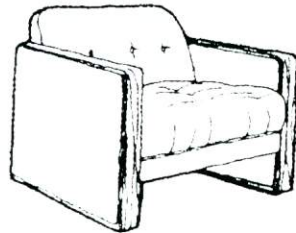

## Giường

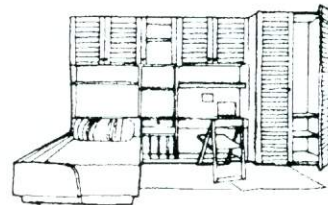
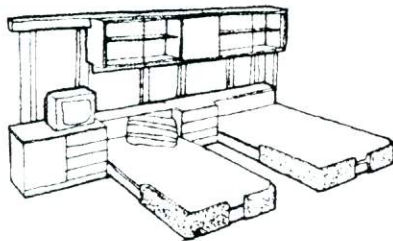
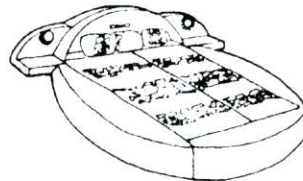
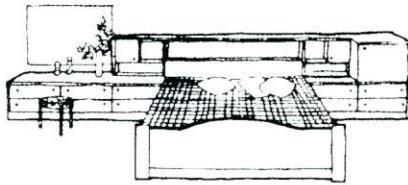

Bàn

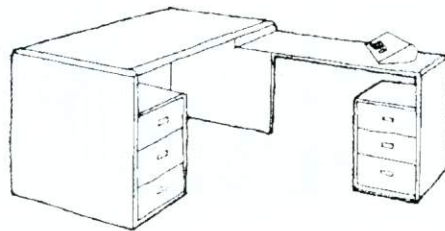
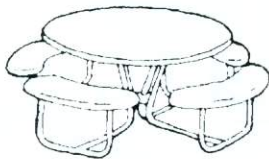
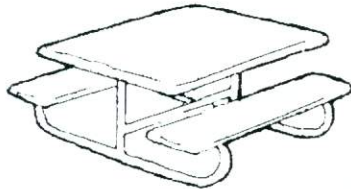
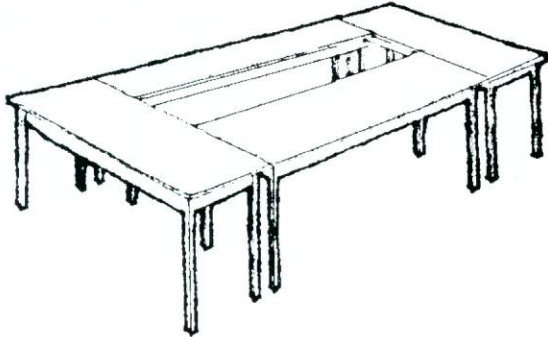
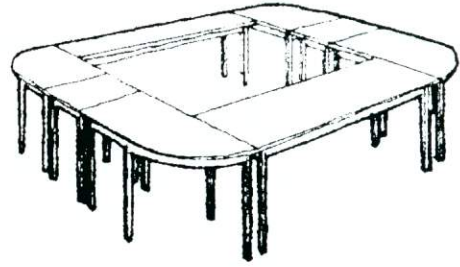
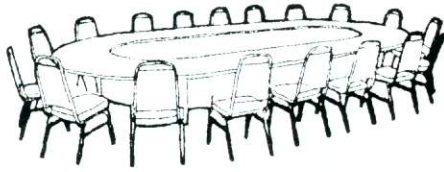

# CHIẾU NẮNG VÀ CHIẾU SÁNG

CHIẾU NẮNG - NGUỒN SÁNG TỰ NHIÊN

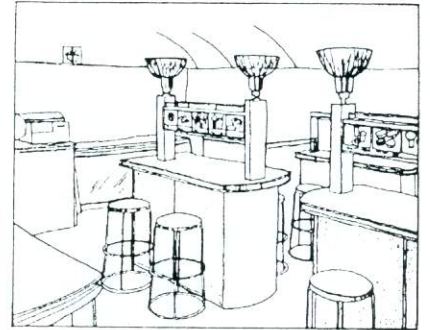
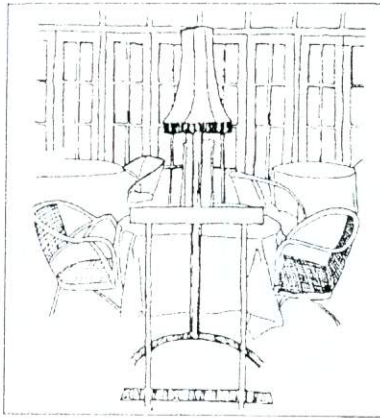
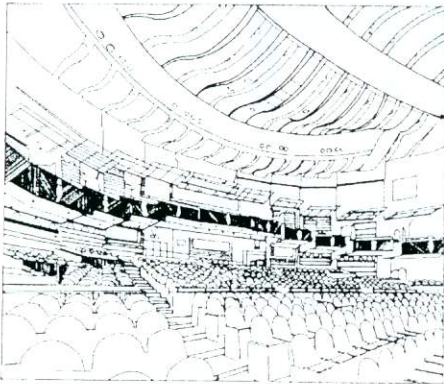

Nguồn sáng nhân tạo

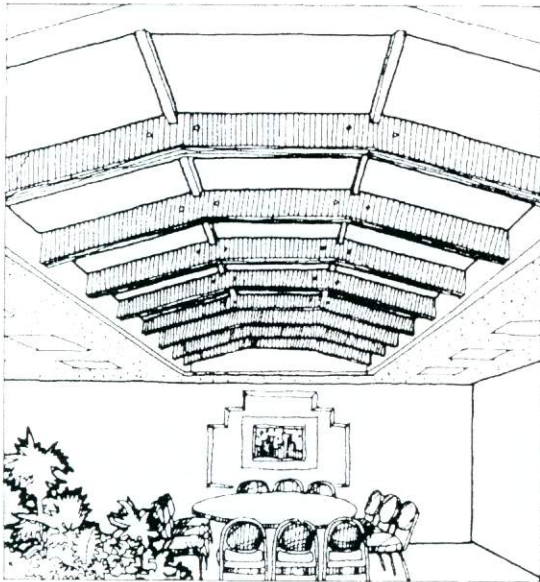

Lấy ánh sáng từ trên mái

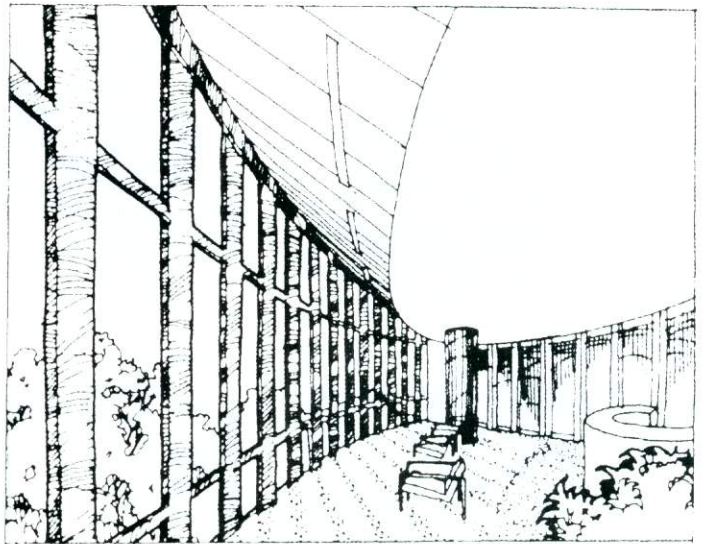

Lấy ánh sáng từ bên cạnh

# CHIẾU SÁNG ĐIỆN

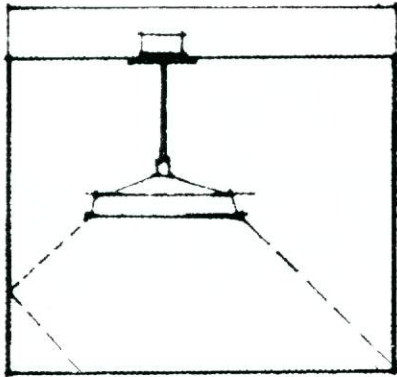

Trực tiếp

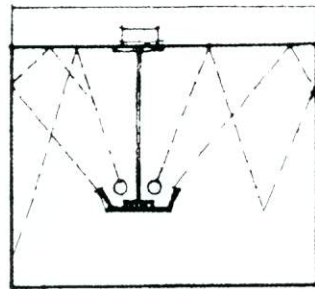
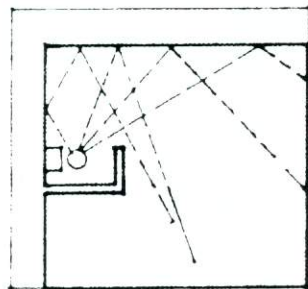
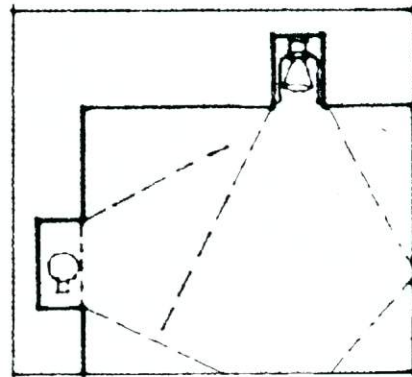

Gián tiếp

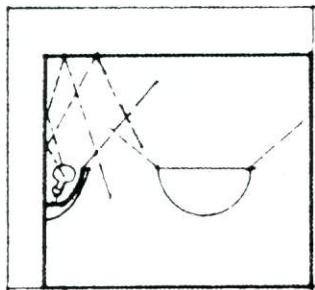
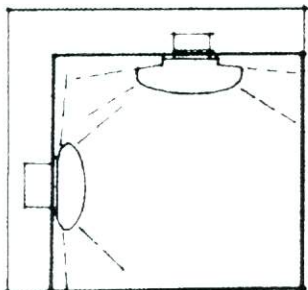

Sử dụng đèn phản xạ chặm

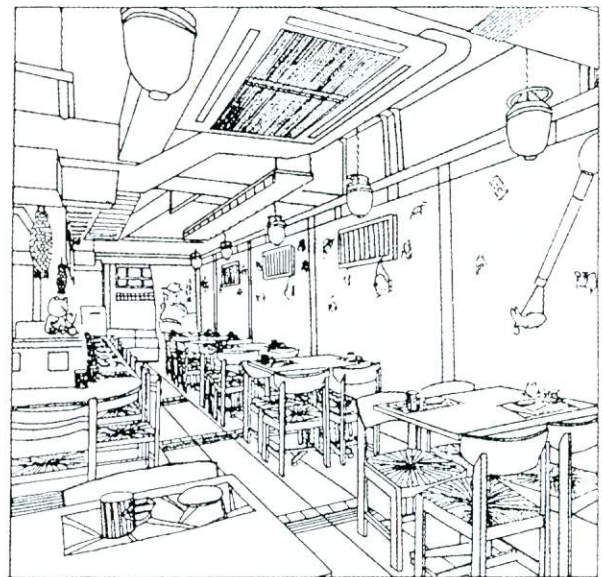

Phân phối phạm vi chiếu sáng

# CÁC LOẠI ĐÈN

NGUỒN SÁNG

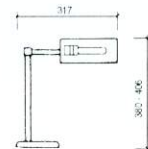
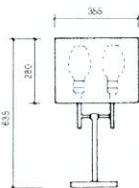
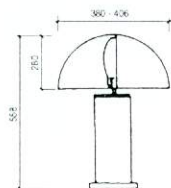
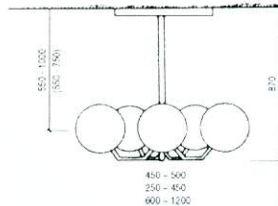
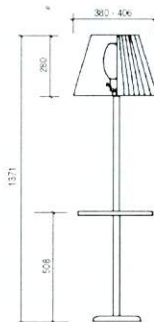
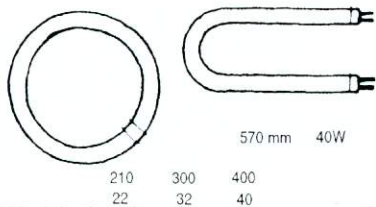
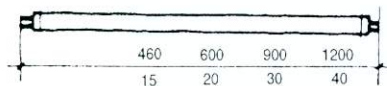
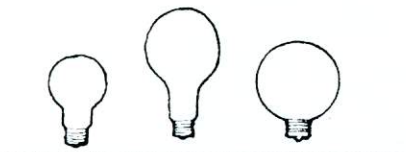
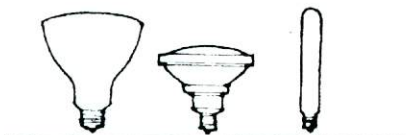
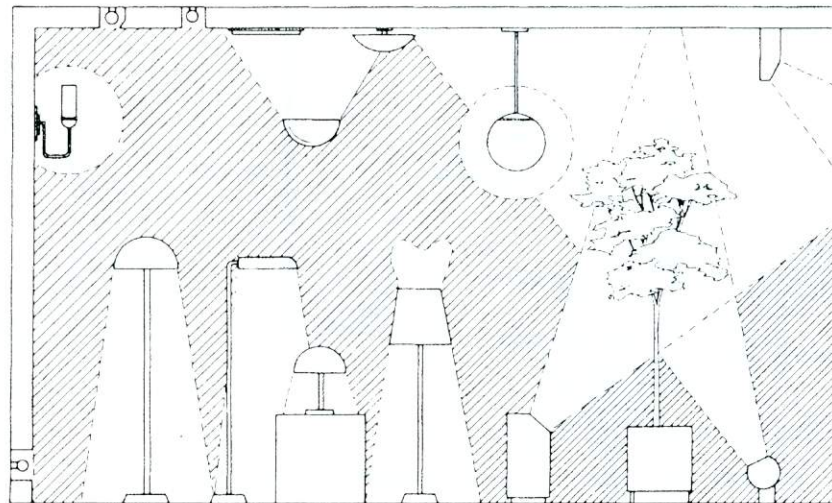
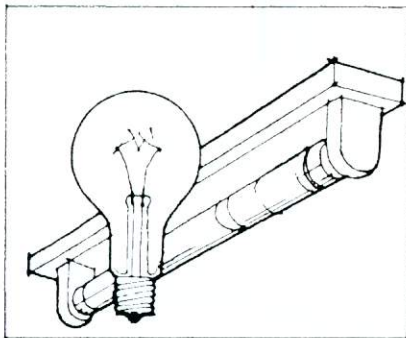

Các loại đèn.

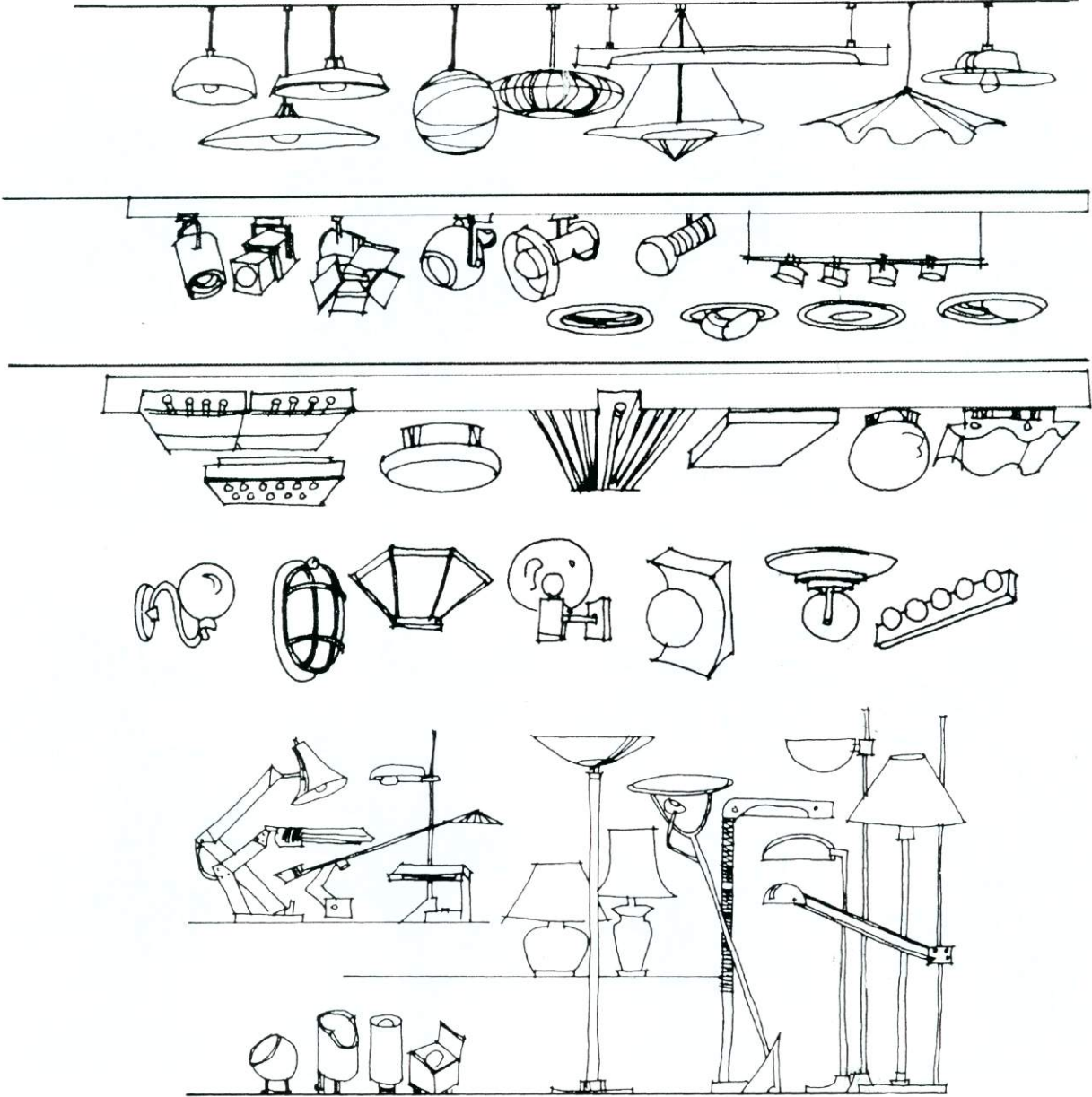

# CÂY XANH TRONG NỘI THẤT

## CÁC LOẠI CÂY CHẬU



CÁC LOẠI CÂY CẢNH



HOA CẨM



## MÀU SẮC NỘI THẤT



Gam màu ấm: chủ yếu dùng các màu đỏ, vàng, da cam, tím đỏ, nâu, cà phê.



Gam màu lạnh: chủ yếu dùng các màu lam, xanh lá cây, tím.



Gam màu sáng: màu sắc có độ sáng lớn gây cảm giác sáng và trong.



Gam màu tối: tạo nên cảm giác nghiêm trang, sẽ càng hấp dẫn nếu bố trí thêm ánh sáng đèn.



Gam màu tươi: màu sắc cô đọng thuần khiết lớn, gây cảm giác sinh động vui vẻ, cao quý, đồng thời rất thích hợp với tâm lý thiếu nhi.



Gam màu mờ ảo: dùng các màu gần giống nhau, gây cảm giác yên tĩnh, trang nhã, hoà hợp.

# PHƯƠNG PHÁP THIẾT KẾ VÀ THỂ HIỆN NỘI THẤT

## 1. Tìm ý

Những liên tưởng tương tự là những gợi ý quan trọng khi tìm ý sáng tác nội thất.

Sự liên tưởng tương tự giữa hai sự vật

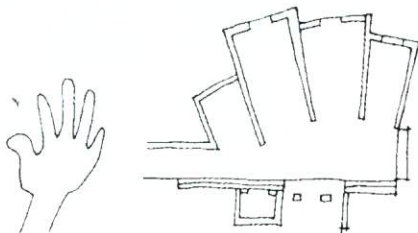

Bàn tay xoè

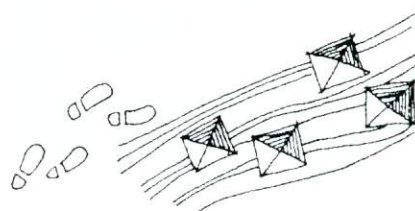

Vết chân

So sánh với tự nhiên

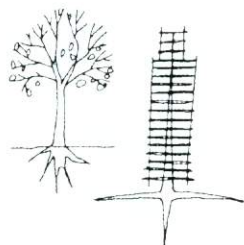

Nhà cao tầng

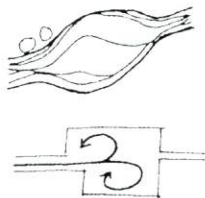

Nhà bảo tàng

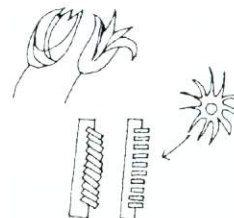

Cửa sổ có tấm chắn nắng

Sự tương đồng về mặt văn hoá

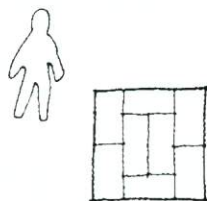

Tatami trong kiến trúc Nhật Bản

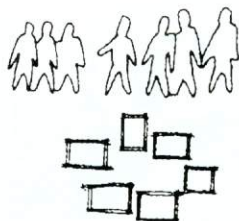

Cộng đồng



Ngôn ngữ nghệ thuật

Ngôn ngữ kiến trúc

## 2. Làm phác thảo

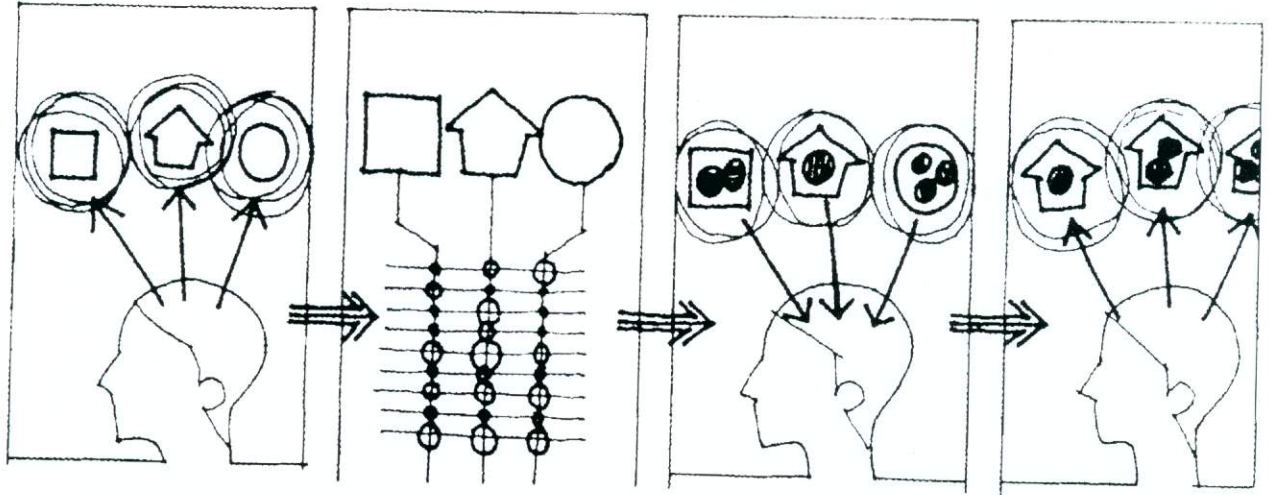

Tìm ý trên cơ sở các phương án hình ảnh có quan niệm khác nhau.

Phân tích đánh giá và so sánh phương án.

Mỗi phương án có ưu khuyết điểm khác nhau.

Quá trình tìm ý sẽ dẫn đến tuyển chọn, và lại tiếp tục tìm ý lại.

## 3. Xác định phương án

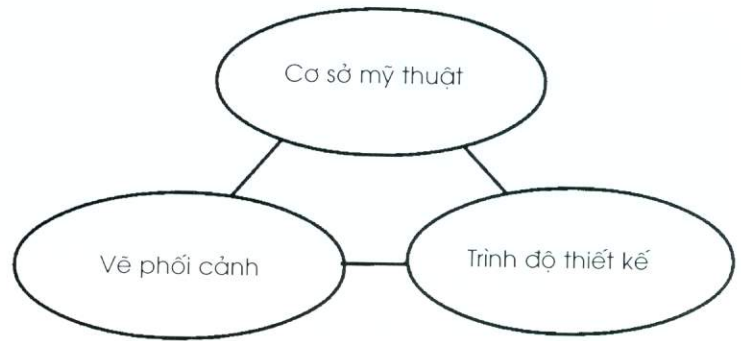
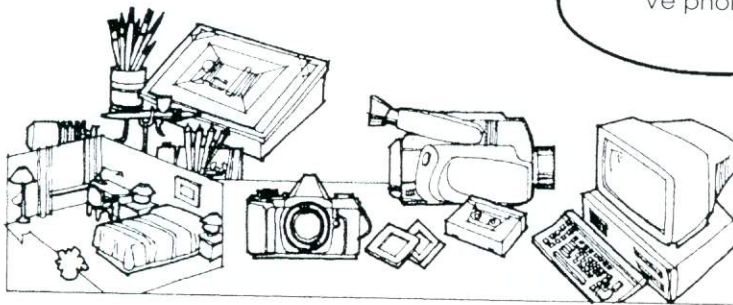

Ba yếu tố cần thiết khi thể hiện phương án nội thất.

Tính chất đa dạng của việc thể hiện thiết kế nội thất

## Xác định phương án

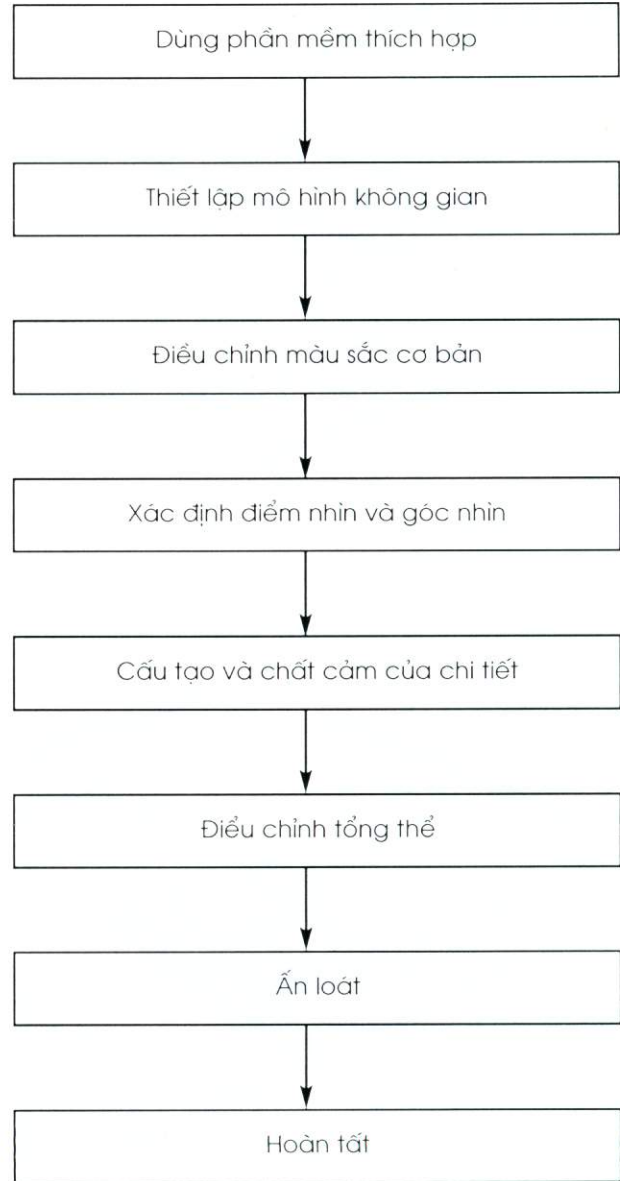
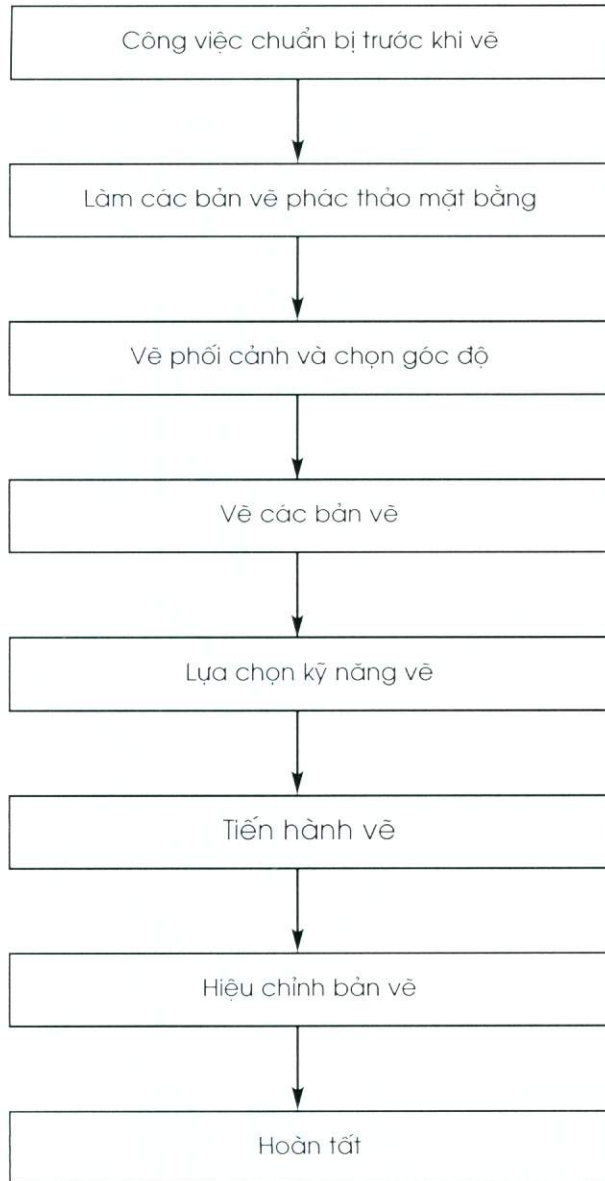

# VẼ BẢN VẼ THIẾT KẾ NỘI THẤT

## Tỷ lệ và kích thước

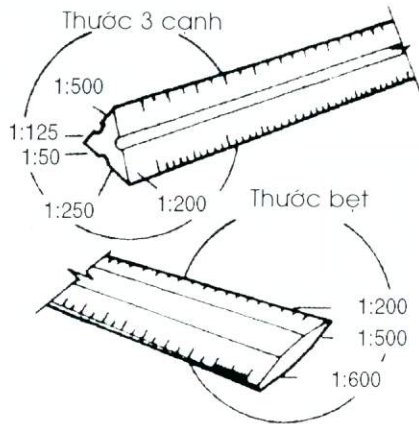

Tên bản vẽ	Tỷ lệ	Độ dài	Độ dài trên mặt giấy
Bản vẽ mặt bằng	1 : 100	1(m)	10(m)
Bản vẽ mặt đứng	1 : 50	1(m)	20(m)
Bản vẽ mặt cắt	1 : 20	1(m)	50(m)
Chi tiết	1 : 10	1(m)	100(m)
Bản vẽ phóng to	1 : 5	1(m)	200(m)
	1 : 1	1(m)	1000(m)

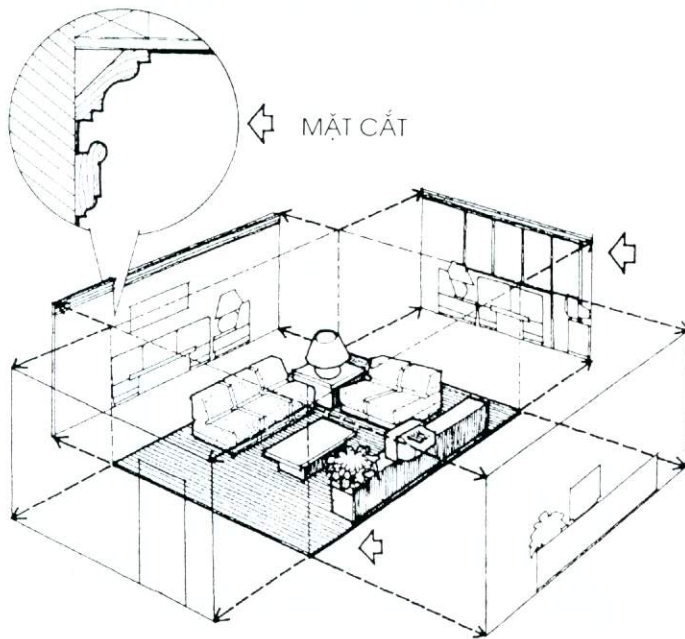

Mặt bằng mặt đứng và mặt cắt

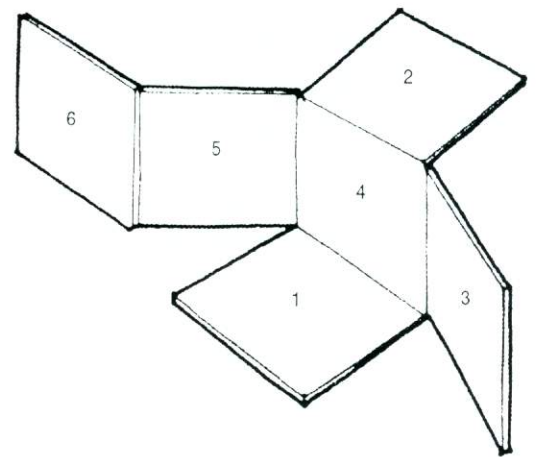

Các bình diện của một nội thất có thể triển khai giống như một cái hộp giấy

# DỤNG CỤ VẼ VÀ NÉT VẼ

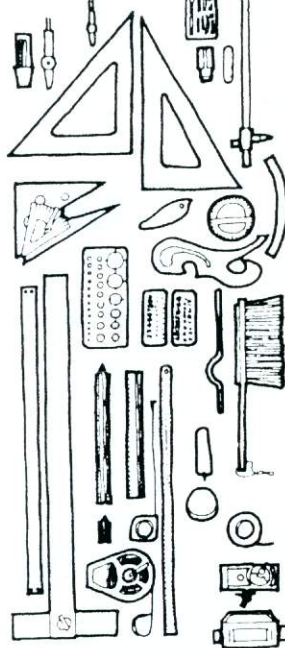
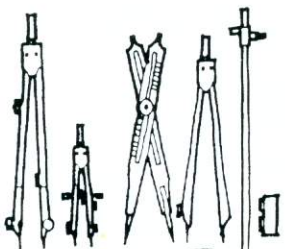

## Phân loại và ứng dụng nét vẽ

Nét mảnh		Đường kính thước, khung bản vẽ, khoanh tròn
Nét vừa		Thuyết minh chú thích nét vẽ thông thường
Nét đậm		Nét vẽ kết cấu, nét khung bản vẽ
Nét chấm chấm		Nét ảnh xạ, nét thể hiện vật bị che
Nét chấm vạch		Đường trục, đường trung tâm
Nét 2 chấm vạch		Nét giới hạn

## Các nét vẽ

Nét ngang	Nét thẳng đứng	Nét nghiêng
Vẽ từ trái sang phải thước song song di động xuống dưới	Vẽ nét từ dưới lên trên Êke trượt dẫn về phía phải	Trái trên phải dưới, Êke dịch về bên trái Trái dưới phải trên Êke dịch về bên phải

## CÁC KÝ HIỆU THƯỜNG DÙNG CHO MẶT BẰNG NỘI THẤT

Hạng mục	Cách vẽ	Hạng mục	Cách vẽ	Hạng mục	Cách vẽ
Giường đơn		Chậu rửa		Cửa kéo đơn	
Giường đôi		Bàn cầu		Cửa kéo đôi	
		Bồn tắm		Cửa kéo trượt	
Đi văng		Cây cối		Cửa lưới	
		Cây cối		Cửa xếp	
Sô pha		Cây bụi		Cửa cuốn	
Bàn ăn 6 người		Cây bụi		Cửa gấp	
		Bể nước		Cửa di đơn	
Bàn bếp		Lốp lát		Cửa di kép	
Tủ lạnh, máy giặt				Cửa quay	
Tủ áo		Cầu thang		Cửa quay 180°	
Tủ cao, tủ thấp				Cửa lật 2 cánh	
				Cửa lật 3 cánh	
				Cửa lật 4 cánh	
				Cửa sổ đẩy 1 cánh	
				Cửa sổ đẩy 2 cánh	
				Cửa sổ 2 lớp	
				Cửa sổ cố định	
				Cửa lưới	

# THỂ HIỆN NỘI THẤT

## THỂ HIỆN BẰNG BÚT

Bút chì

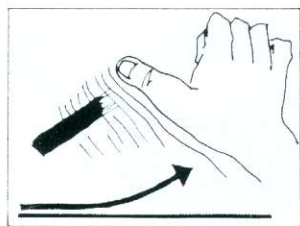
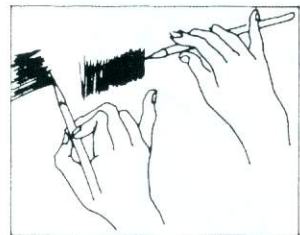
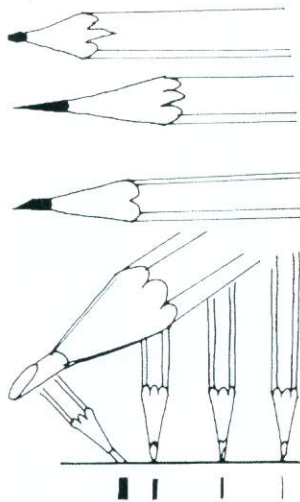

Bút lông

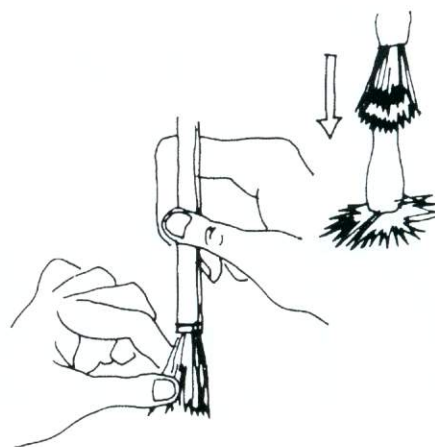
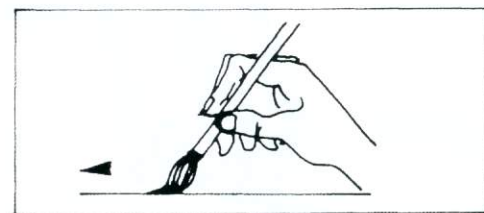
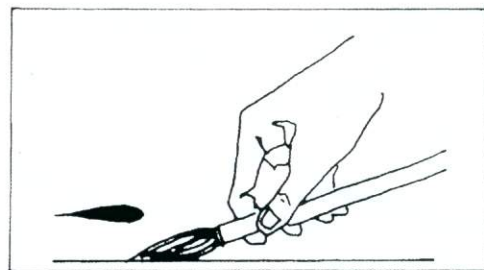
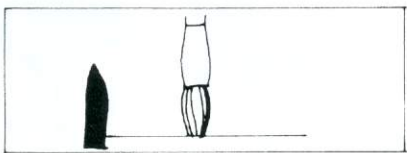
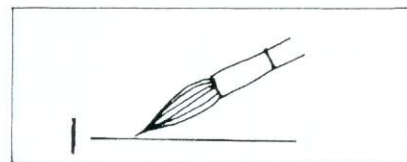
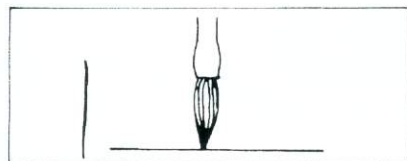
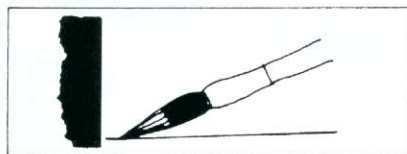

Bút lông và thước giới hạn

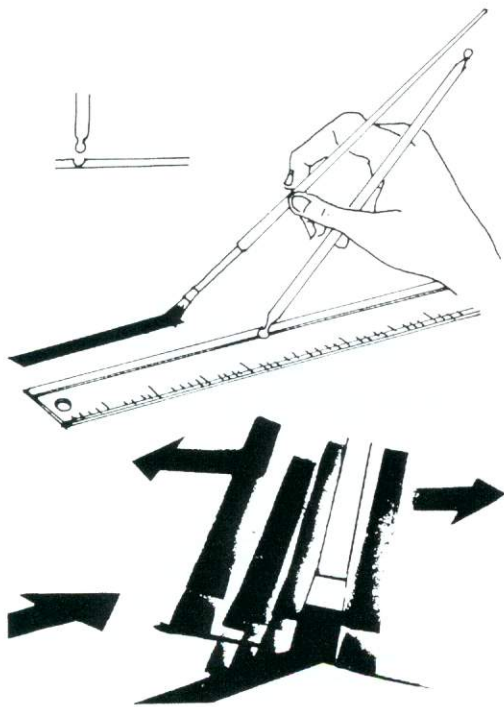

Bút kim

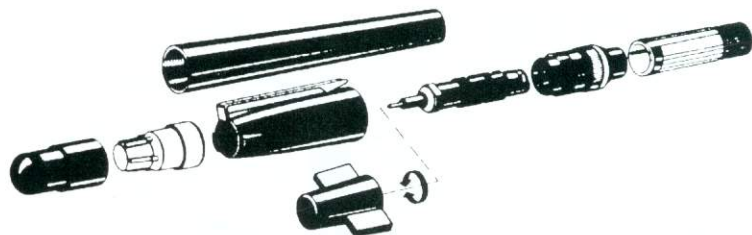

Bút phun

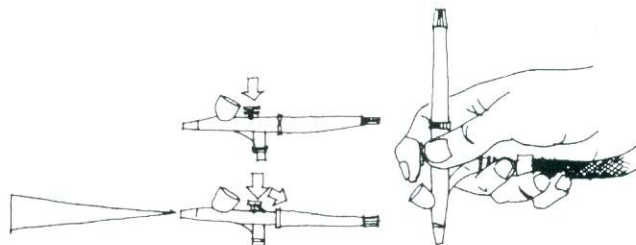

Bút chinograph

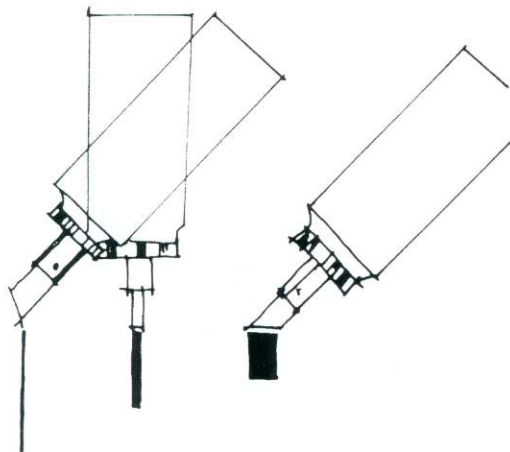

# THỂ HIỆN CHẤT CỦA VẬT LIỆU

Kim loại



Hàng dệt

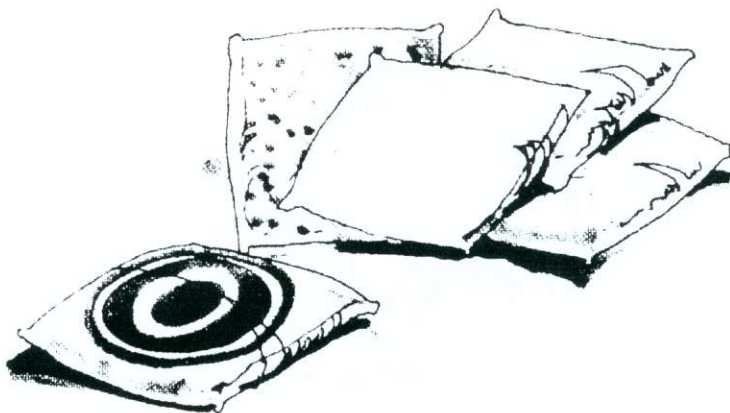

Gỗ

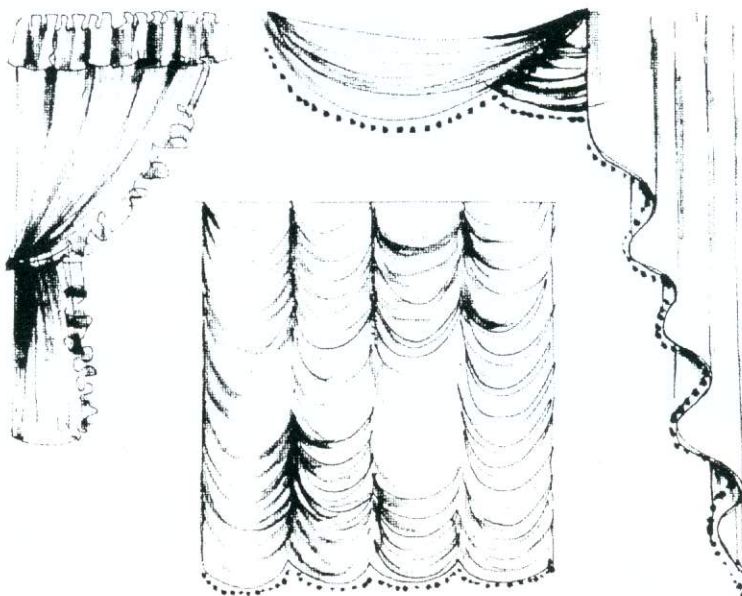

Cây cối

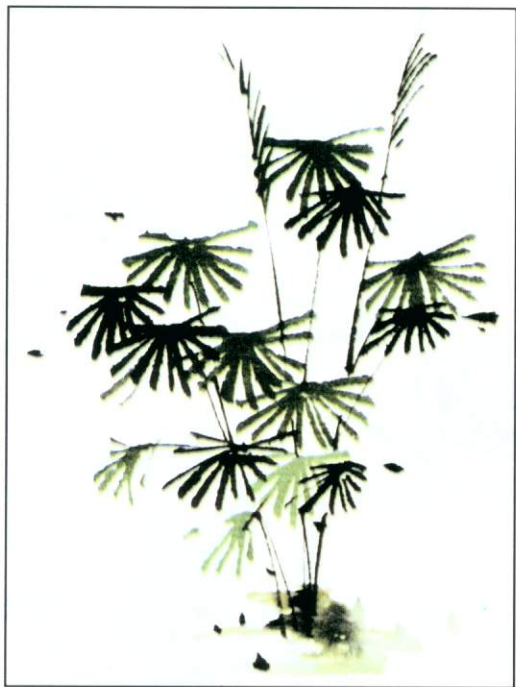

Đá hoa cương

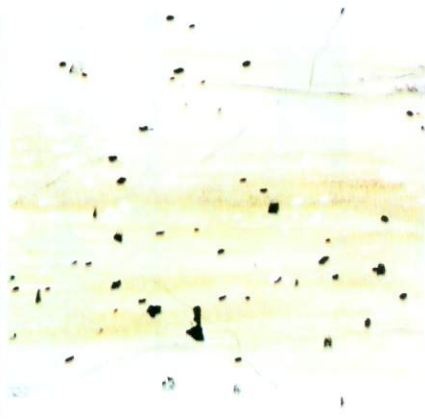
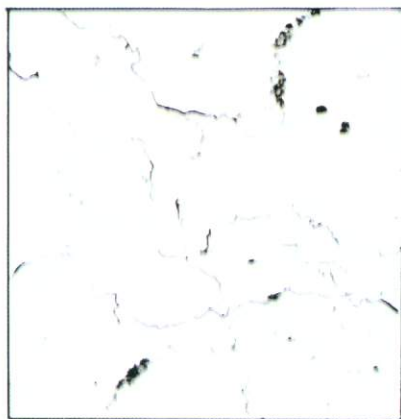

THỂ HIỆN BẰNG MÁY TÍNH





# MỘT SỐ VÍ DỤ TIÊU BIỂU





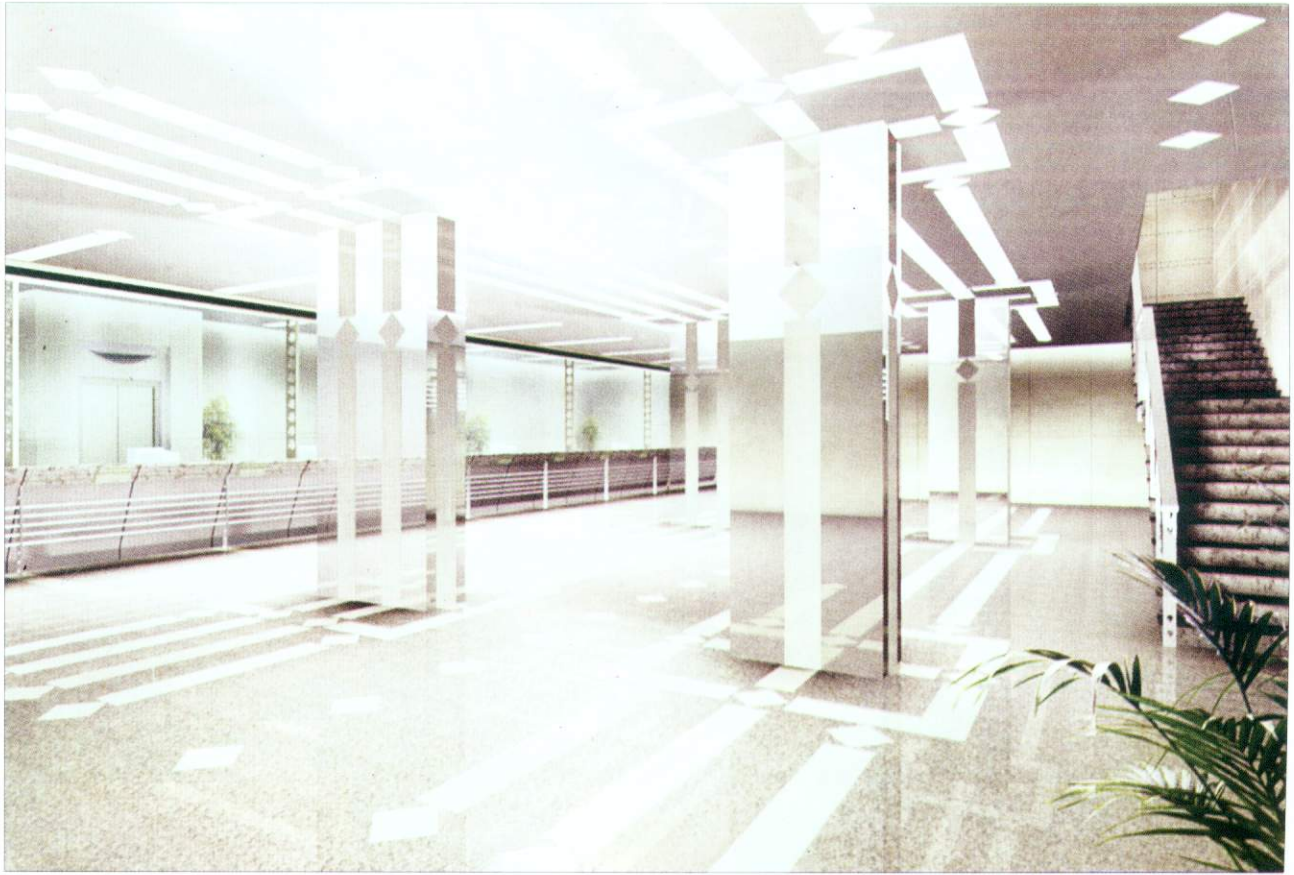







# NHẬP MÔN THIẾT KẾ NỘI THẤT

*Chịu trách nhiệm xuất bản:*

BÙI HỮU HẠNH

*Biên tập:*

*Chế bản, diễn tử:*

*Sửa*

*Trình*

NGUYỄN THU DUNG

TRẦN THU HOÀI

NGUYỄN THU DUNG

NGUYỄN HỮU TÙNG

---

In 500 cuốn khổ 21 x 21cm, tại Xưởng in Nhà xuất bản Xây dựng. Giấy chấp nhận đăng ký kế hoạch xuất bản số 1254/XB-QLXB-05 ngày 4 - 8 - 2005. In xong nộp lưu chiểu tháng 8/2005.

# NHẬP MÔN THIẾT KẾ NỘI THẤT

XUẤT TRUNG TÂM TTTL & THƯ VIỆN



TK02373

(N) 1254 - 2005  
005

Giá : 40.000\*